

**APPARECCHIATURE
MAGNETICHE**

**ATTREZZATURE
ANTINFORTUNISTICHE**

STRUMENTI MECCANICI





PAG.
4 ÷
18



PAG.
18 ÷
40



PAG.
40 ÷
43



PAG.
43 ÷
49



PAG.
49 ÷
52



PAG.
53 ÷
60

BASI MAGNETICHE PORTACOMPARATORE

Basi con magneti permanente con elevata resistenza alla trazione. Provviste di un'asta fissa ed una orientabile. Utilizzate per controlli di concentricità su macchine o misurazioni comparative e di parallelismo.



ART.	Forza magnetica kg (N)	Dimensioni base mm	Asta verticale mm	Asta orientabile mm	Sbraccio laterale mm	Lunghezza braccio snodato mm	Regolazione micrometrica comparatore	Base appoggio		Pulsante attivazione magneti	Chiavetta attivazione magneti
								piana	prismatica		
70.00	25 (245)	Ø 50x40	Ø 12x200	Ø 8x170	150	350	-	●	-	-	-
72.01	70 (686)	50x70x65	Ø 14x250	Ø 12x250	230	440	●	-	●	-	●
75.01	80 (785)	75x63x63	Ø 16x200	Ø 16x190	170	360	●	●	-	●	-
76.01	70 (686)	50x70x65	Ø 16x200	Ø 16x190	170	360	●	-	●	-	●
79.03	60 (590)	48x64x55	Ø 12x200	Ø 10x170	150	320	●	-	●	-	●
101.01	70 (686)	50x70x65	Ø 14x200	Ø 12x230	210	370	●	-	●	-	●
105.01	45 (441)	40x48x48	Ø 12x200	Ø 12x230	210	370	●	●	-	●	-
107.01	45 (441)	40x48x48	Ø 12x200	Ø 8x170	150	320	-	●	-	●	-

BASI MAGNETICHE PORTACOMPARATORE CON BRACCIO ORIGINALE SVIZZERO

Braccio con snodo a blocco meccanico.

ART.	Forza magnetica kg (N)	Dimensioni base mm	Raggio d'azione mm	Lunghezza braccio snodato mm	Regolazione micrometrica comparatore	Base appoggio		Pulsante attivazione magneti	Chiavetta attivazione magneti
						piana	prismatica		
77.01	45 (441)	40x48x48	310	335	●	●	-	●	-
78.01	70 (686)	50x70x65	310	335	●	-	●	-	●

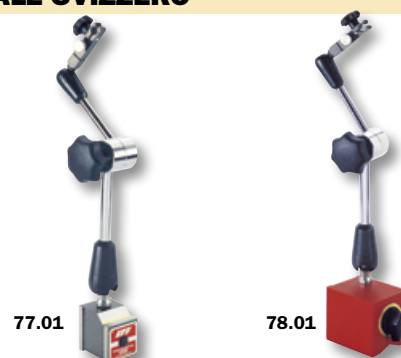

BASI MAGNETICHE PORTACOMPARATORE

Regolazione micrometrica vicino alla base per ridurre al minimo le oscillazioni durante la regolazione.

ART.	Forza magnetica kg (N)	Dimensioni base mm	Raggio d'azione mm	Lunghezza braccio snodato mm	Regolazione micrometrica comparatore	Base appoggio		Pulsante attivazione magneti	Chiavetta attivazione magneti
						piana	prismatica		
77.02	45 (441)	40x48x48	235	260	●	●	-	●	-
78.02	70 (686)	50x70x65	235	260	●	-	●	-	●



BASI MAGNETICHE PORTACOMPARATORE CON BRACCIO SNODATO

ART.	Forza magnetica kg (N)	Dimensioni base mm	Raggio d'azione mm	Lunghezza braccio snodato mm	Base appoggio		Pulsante attivazione magneti	Chiavetta attivazione magneti
					piana	prismatica		
205.02	70 (686)	50x70x65	260	330	-	●	-	●
207.02	45 (441)	40x48x48	260	330	●	-	●	-

ACCESSORI

205.01	Braccio articolato a più snodi per art. 205.02
207.01	Braccio articolato a più snodi per art. 207.02

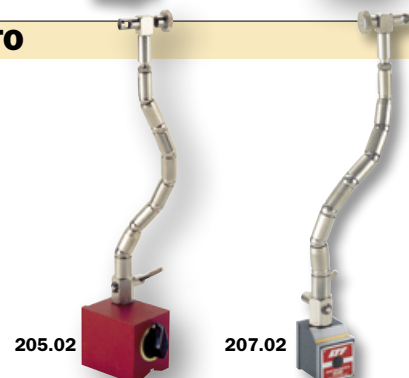

BASI MAGNETICHE PORTACOMPARATORE FISSE

Utilizzate per il posizionamento di strumenti su macchine utensili dove lo spazio è limitato.

ART.	Forza magnetica kg (N)	Dimensioni base mm	Ø morsetto comparatore mm
111.00	35 (340)	50x35x15	8
60.00	30 (295)	80x24x45	8



111.00



60.00

MASSE MAGNETICHE PER SALDATORI

Utilizzate normalmente per velocizzare e agevolare il lavoro laddove è difficoltoso il posizionamento della comune pinza di massa.

ART.	Dimensioni mm	Amperaggio ammesso amp	Peso kg
116.01	Ø 40	250	0,25
116.02	Ø 50	500	0,6
116.03	Ø 70	650	1,2
117.20	48x58x75	500	1,1
117.21	40x70x100	650	1,7



116

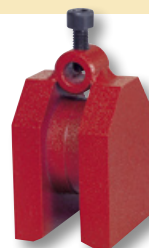

117

SQUADRE MAGNETICHE

Costruite in fusione di alluminio e assemblate con magneti in ferrite. Ideali per il posizionamento di lamiere o tubi da saldare o lavorare.

ART.	Forza magnetica kg (N)	Dimensioni mm	Angolo prisma	Dispositivo distacco meccanico	Regolazione angolo	Peso kg	Max temperatura esercizio
124.00	13 (127)	150x150x50		-		2,4	200°
124.01	22 (265)	200x200x50		-		2,8	200°
124.02	50 (490)	300x300x50		-		4,6	200°
126.01	46 (451)	150x150x50	120°	-		2,3	200°
126.02	46 (451)	200x200x50	120°	-		2,8	200°
126.03	50 (490)	300x300x50	120°	-		4,6	200°
124.05	81 (794)	160x160x50		●		2,0	200°
124.06	84 (823)	130x130x40		-	30°÷180°	1,2	200°

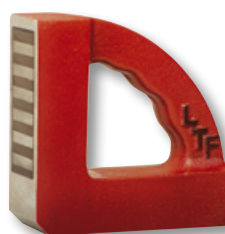

124.01



126.01



124.05



124.06

POSIZIONATORI MAGNETICI TIPO DOPPIO

Ideali per il posizionamento veloce e versatile di lamiere o tubi da saldare di piccole dimensioni.

ART.	Forza magnetica kg (N)	Dimensioni magnete singolo mm	Lunghezza totale mm	Peso kg	Max temperatura esercizio
119.00	20 (196)	60x25x25	130	0,6	200°
120.00	34 (333)	100x40x20	220	1,0	200°



119.00



120.00

POSIZIONATORE MAGNETICO ATTIVABILE

Composto da due basi magnetiche prismatiche.

ART.	Forza magnetica kg (N)	Dimensioni magnete singolo mm	Lunghezza totale mm	Peso kg	Max temperatura esercizio
121.00	70 (686)	50x70x65	160	3,2	200°



121.00

POSIZIONATORE MULTIUSO A MAGNETI PERMANENTI

ART.	Forza magnetica kg (N)	Dimensioni mm	Peso kg	Max temperatura esercizio
127.00	3,5 (34)	75x75x15	0,1	200°
127.01	12 (118)	90x90x18	0,6	200°
127.02	28 (275)	125x125x23	1,1	200°

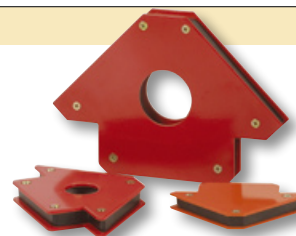

MORSETTI MAGNETICI ORTOGONALI

Sviluppano attrazione magnetica sia sulle estremità angolate che sulle due basi. Servono per fissare componenti piatti e per ancorare pezzi da saldare o assemblare. Le estremità scanalate permettono di far presa su materiale tondo sino ad un diametro di 57 mm (art. 125.00).

ART.	Forza magnetica kg (N)	Dimensioni mm	Angolo smussi	Cave prismatiche	Peso kg	Max temperatura esercizio
123.00	1,6 (16)	152x41x44,5	N°2x45°	-	1,4	80°
125.00	1,8 (18)	178x41x44,5	N°2x45°	●	1,6	80°

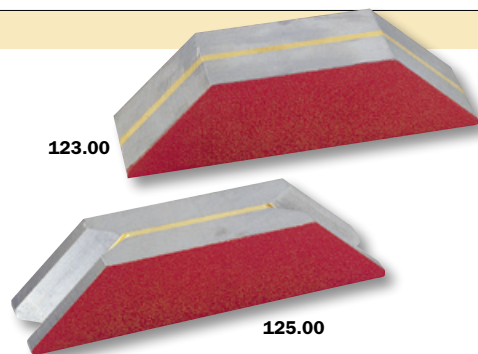

PORTAPEZZI MAGNETICO

Dotato di tre superfici magnetiche a cava per il fissaggio di particolari tondi e piani; questi ultimi possono essere utilizzati per fissare il portapezzi al bancale di una macchina o a qualsiasi altra superficie ferrosa piana.

ART.	Forza magnetica kg (N)	Dimensioni mm	Angolo smussi	Peso kg	Max temperatura esercizio
222.00	18 (176)	108x108x140	90°	5,8	200°



PRISMI MAGNETICI

Utilissimi e funzionali in tutte le operazioni di rettifica, misurazione e controllo. Le tre superfici di contatto sono rettificate di precisione ed il prisma magnetico può fissare se stesso ed il pezzo da lavorare su qualsiasi superficie ferrosa piana; può essere usato sulle macchine dotate di piano magnetico, senza che sia necessario attivare quest'ultimo. Completati di manopola per l'inserimento ed il disinserimento del magnete. Quando i prismi sono forniti in coppia sono rettificati insieme per garantire la complanarità.

ART.		Forza magnetica kg (N)	Dimensioni singolo pezzo mm	Cava grande per Ø mm	Cava piccola per Ø mm	Peso kg
215.00	Singolo	45 (441)	85x70x85	10 ÷ 50	8 ÷ 20	2,5
215.02	Coppia					5,0
216.00	Singolo	70 (686)	101x70x92	20 ÷ 70	8 ÷ 20	4,2
216.02	Coppia					8,4
217.00	Singolo	120 (1176)	130x70x85	10 ÷ 50	8 ÷ 20	4,4
217.02	Coppia					8,8

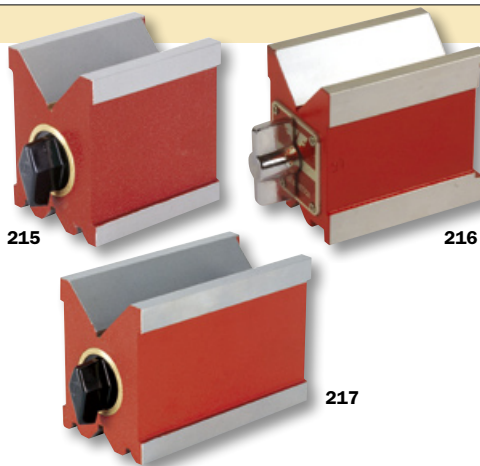

FISSATORI MAGNETICI

Di notevole utilità nell'approntamento di maschere per saldatura e per l'assemblaggio. Forniti di vite di disinnesto. Alcuni fori predisposti facilitano il fissaggio su aste o squadre.

ART.	Forza magnetica kg (N)	A mm	B mm	C mm	D mm	Peso kg
FISSATORE TONDO						
236.01	34 (333)	45	45	76	32	0,1
236.02	62 (608)	54	50	81	38	0,8
236.03	116 (1138)	70	63,5	95	51	2,1
236.04	185 (1814)	102	75	125	69	4,6
FISSATORE CUBICO						
235.01	216 (2118)	95	-	145	57	6,5

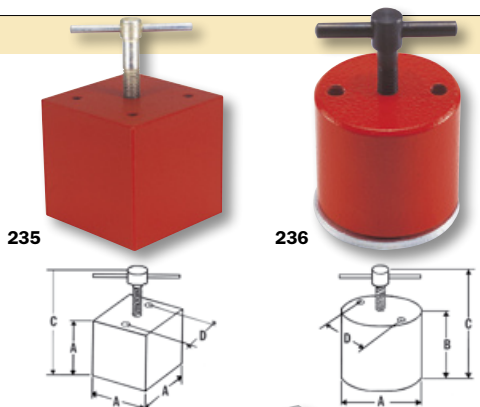

MORSA MAGNETICA

Indispensabile per lavorazioni di rettifica pezzi difficili da bloccare con mezzi meccanici o con piani magnetici tradizionali.

ART.	Dimensioni mm	Peso kg	Max temperatura esercizio
234.00	170x110x68	7,0	200°

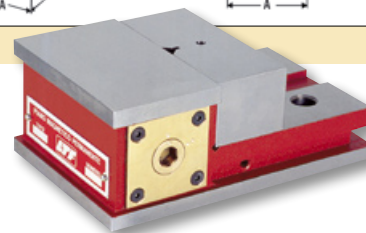

SEPARATORI MAGNETICI IN COPPIA

Studiati appositamente per agevolare la rapida separazione di lamiere di ogni formato in ferro o acciaio. I magneti sono contenuti in cassa di alluminio pressofuso con piastra frontale in acciaio inossidabile.

ART.	A mm	B mm	C mm	l mm (interassi)	Fori fissaggio Ø mm	Peso kg
227.01	73	76	65	49,2	7,1	2,0
227.02	92	102	76	66,7	7,1	3,8
227.03	113	152	89	79,4	10,3	8,0

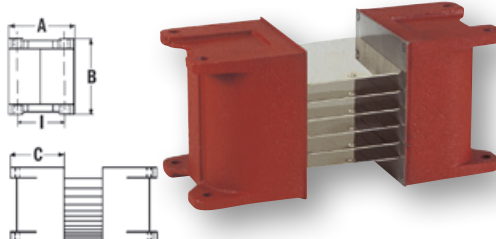

AGGRAFFATORI A MAGNETI PERMANENTI

Utilizzati per lo spostamento (trascinamento) di lamiere e il sollevamento di piccoli pezzi metallici. Dispositivo di distacco del pezzo. (tranne per l'art. 211.00).

ART.	Forza magnetica kg (N)	Dimensioni mm	Peso kg	Lamiera sollevabile	
				max dimensioni mm	min spessore mm
184.01	250 (2452)	190x135x38	7,0	600x500	3,5
184.02	500 (4903)	310x210x45	14,0	900x500	3,5
185.01	70 (686)	150x100x40	3,0	500x300	3,0
185.02	125 (1226)	190x140x40	8,0	600x500	3,0
186.01	20 (196)	100x60x30	2,5	300x200	2,5
211.00	12 (118)	70x45x30	0,25	150x100	0,5



211 Fornito con cinturino da polso

MANIGLIA MAGNETICA

Utilizzata per la raccolta di materiali ferrosi di piccole dimensioni (viti, chiodi, trucioli, etc...). Il distacco avviene sollevando la maniglia interna incorporata.

ART.	Forza magnetica kg (N)	Dimensioni mm	Peso kg
350.00	10 (98)	135x155x180	2,5



SOLLEVATORI A MAGNETI PERMANENTI

Non danneggiano la superficie dei pezzi in lavorazione, anzi sono particolarmente indicati per il trasporto dei pezzi rettificati, in quanto il contatto dei sollevatori con il pezzo rettificato avviene senza lasciare la minima rigatura. L'innesto ed il disinnesto del flusso magnetico si ottengono ruotando la leva situata sulla parte anteriore dei sollevatori. In posizione di lavoro (con flusso inserito) la leva viene trattenuta con un ancoraggio di sicurezza. Temperatura massima di esercizio 200°C. Fattore di sicurezza 3:1.

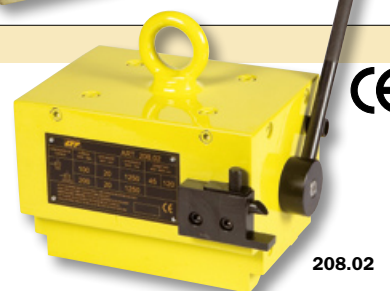

208.02

ART.	Forza magnetica		Preso sul piatto max dimensione sollevabile mm	Preso sul piatto/tondo min spessore sollevabile mm	Preso sul tondo		Dimensioni mm	Peso kg
	piatto Kg (N)	tondo Kg (N)			min Ø mm	max Ø mm		
208.00	300 (2942)	150 (1471)	1500	20	60	150	240x130x200	34
208.01	100 (981)	50 (490)	1000	20	30	80	180x120x160	15
208.02	200 (1961)	100 (981)	1250	20	45	120	200x130x180	20
209.00	500 (4903)	250 (2452)	2000	20	100	250	280x240x250	65
210.00	1000 (9807)	500 (4903)	3000	30	150	350	350x320x300	140
210.01	2000 (19613)	1000 (9807)	3000	45	160	-	450x410x500	300

SOLLEVATORI A MAGNETI PERMANENTI AL NEODIMIO FERRO BORO NdFeB

Grazie alla base prismatica sono il mezzo più rapido per sollevare e staccare carichi ferrosi rigidi di adeguato spessore con superfici piane o tonde. L'innesto e il disinnesto del flusso magnetico avvengono mediante una leva situata sulla parte anteriore dei sollevatori. Temperatura massima di esercizio 80°C. Fattore di sicurezza 3:1.

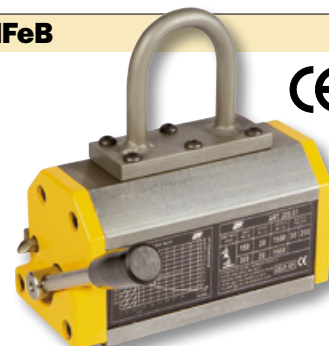

ART.	Forza magnetica		Preso sul piatto max dimensione sollevabile mm	Preso sul piatto/tondo min spessore sollevabile mm	Preso sul tondo		Dimensioni mm	Peso Kg
	piatto Kg (N)	tondo Kg (N)			min Ø mm	max Ø mm		
220.01	300 (2942)	150 (1471)	1500	20	30	200	80x170x170	8
220.02	500 (4903)	250 (2452)	2000	20	40	300	100x225x200	16
220.03	1000 (9807)	500 (4903)	3000	30	70	400	175x310x300	58
220.04	2000 (19613)	800 (7845)	3000	35	90	600	200x400x380	120
220.05	100 (981)	50 (490)	1250	15	30	120	70x135x140	4
220.06	200 (1961)	100 (981)	1500	20	30	120	80x140x170	6
220.07	150 (1471)	75 (735)	1250	15	30	120	60x145x130	4

PIANI ELETTROPERMANENTI SERIE FRESATURA PESANTE

La più importante caratteristica dei piani elettropermanenti viene messa in risalto dalla loro potenza magnetica e soprattutto dalla loro forza di attrazione (curva magnetica). Questo permette il sicuro ancoraggio a partire da un particolare grezzo o di fusione.

Il piano attivo è del tutto indipendente da qualsiasi forma di energia; non vi è nessun pericolo che il pezzo in lavorazione si stacchi a causa di un'improvvisa mancanza di corrente. Questo è garanzia di sicurezza per l'operatore.

ART.		188	189
Poli quadri	mm	70x70	47x47
Forza attrazione polo a contatto	daN	800	450
Spessore minimo	mm	20	12
Passo polare	mm	85	60
Altezza piano	mm	90	70
Alimentazione		380 Volt monofase - 50 Hz	
Assorbimento		15 A/sec	
Comando a distanza in dotazione			

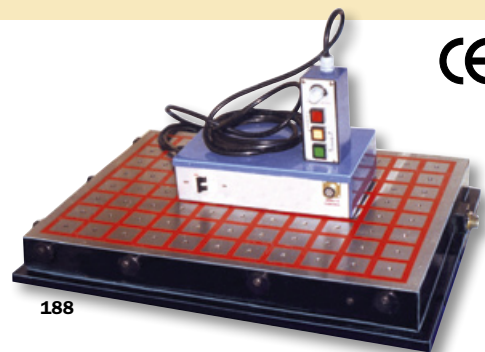

188

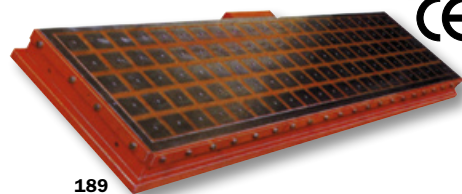

189

ART. 188 - 189

COD.	01	02	03	04	05	06	07	08	09	10
Dimensioni mm	600x300	800x300	1000x300	400x400	600x400	800x400	1000x400	500x500	800x500	1000x500

Art. 188.50 estensione polare 70x70 mm

Art. 189.50 estensione polare 47x47 mm

PIANI ELETTROPERMANENTI ELETTRONICI

Assoluta precisione e basso spessore del piano (i piani LTF sono i più bassi in commercio). Questo fattore consente un maggiore sfruttamento dell' "Asse Z". Il piano viene comandato dalla centralina elettronica con un ciclo di smagnetizzazione totale sia del piano che del pezzo lavorato.

Alimentazione	380 Volt monofase - 50 Hz
Assorbimento	15 A/sec
Telecomando in B.T.	24 Volt
Energia disponibile per la magnetizzazione	900 Joule per impulso
Comando a distanza in dotazione	

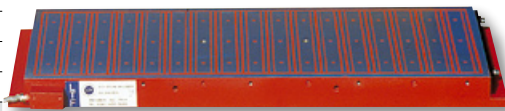

PIANI PER FRESATRICI - PIALLATRICI - ALESATRICI

ART. 190

COD.		01	02	03	04	05	06	07	08
Dimensioni	mm	500x200	500x300	600x200	600x300	600x400	800x300	800x400	800x500
Altezza	mm	65	65	65	65	65	65	65	65
Peso	kg	43	61	50	75	97	97	130	162
COD.		09	10	11	12				
Dimensioni	mm	1000x300	1000x400	1000x500	1200x500				
Altezza	mm	70	70	70	70				
Peso	kg	130	176	220	265				

Per le misure non elencate chiedere preventivo.

PIANI PER RETTIFICATRICI

ART. 192

COD.		01	02	03	04	05	06	07	08	09
Dimensioni	mm	600x200	800x200	600x300	800x300	1000x300	600x400	700x400	800x400	1000x400
Altezza	mm	60	60	60	60	60	60	60	60	65
Peso	kg	43	58	65	85	120	85	100	115	160
COD.		10	11	12	13	14	15	16	17	18
Dimensioni	mm	1200x400	1500x400	800x500	1000x500	1200x500	1500x500	1600x500	1200x600	1600x600
Altezza	mm	65	65	65	65	65	65	65	65	65
Peso	kg	187	250	145	198	235	315	375	280	375

Per le misure non elencate chiedere preventivo.

**PIANI ELETTROMAGNETICI A POLI TRASVERSALI O LONGITUDINALI PASSANTI –
COMPLETI DI RADDRIZZATORI ART. 270**
**PIANI ELETTROMAGNETICI A “POLI FITTI” TRASVERSALI O LONGITUDINALI PASSANTI –
COMPLETI DI RADDRIZZATORI ART. 271**

Questa tipologia di piani viene costruita per l'utilizzo su rettifiche o per la costruzione di fustelle.

Alimentazione	220 o 380 Volt monofase - 50 Hz
Potenza	Da 300 a 1500 Watt

ART. 270 E ART. 271					
COD.	01	02	03	04	05
Dimensioni mm	500x200	600x200	800x200	1000x200	500x250
COD.	06	07	08	09	10
Dimensioni mm	600x250	800x250	1000x250	500x300	600x300
COD.	11	12	13	14	15
Dimensioni mm	700x300	800x300	900x300	1000x300	1200x300
COD.	16	17	18	19	20
Dimensioni mm	1500x300	700x350	600x400	700x400	800x400
COD.	21	22	23	24	25
Dimensioni mm	1000x400	1100x400	1200x400	1500x400	2000x400
COD.	26	27	28	29	30
Dimensioni mm	600x500	800x500	1000x500	1200x500	1500x500

Per le misure non elencate chiedere preventivo.

PIANI MAGNETICI PERMANENTI POLARITÀ FITTISIMA MAGNETI NEODIMIO FERRO BORO NdFeB

I piani magnetici microfine sono specifici per lavorazioni su rettifiche di pezzi con bassi spessori da un minimo di 1,5 mm ad un massimo di 5 mm, dimensioni minime del pezzo 20x20 mm.
Temperatura massima di utilizzo 80°.

ART. 200						
COD.	01	02	03	04	05	06
Dimensioni mm	150x100	180x115	250x125	300x150	350x150	400x150
COD.	07	08	09	10	11	
Dimensioni mm	450x150	300x200	450x200	500x200	600x200	

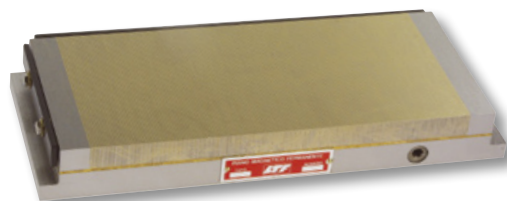
PIANI MAGNETICI PERMANENTI COSTRUITI CON MAGNETI IN ALNICO V

L'intensità magnetica dei singoli segmenti risulta perfettamente bilanciata. Il passo polare di 13,5 + 4 mm di traferro dà possibilità di aggraffare anche pezzi di dimensioni ridotte. Utilizzabili su rettifiche ed elettroerosioni a tuffo.
Temperatura massima di utilizzo 200°.

ART. 202						
COD.	01	02	03	04	05	06
Dimensioni mm	180x115	215x115	260x135	280x135	315x135	280x155
COD.	07	08	09	10	11	12
Dimensioni mm	315x155	360x155	415x155	460x155	500x155	610x155
COD.	13	14	15	16	17	18
Dimensioni mm	315x200	360x200	415x200	460x200	500x200	610x200
COD.	19	20	21	22	23	24
Dimensioni mm	800x200	1000x200	500x250	610x250	750x250	800x250
COD.	25	26	27	28	29	30
Dimensioni mm	1000x250	1100x250	500x300	600x300	800x300	1000x300
COD.	31	32	33	34	35	36
Dimensioni mm	800x350	1000x350	1200x350	600x400	700x400	800x400
COD.	37	38	39	40	41	42
Dimensioni mm	1000x400	1200x400	1500x400	600x500	700x500	800x500
COD.	43	44	45			
Dimensioni mm	1000x500	1200x500	1500x500			



I nostri piani possono essere rigenerati riportando la potenza attrattiva degli stessi ai valori originari. Per le misure non elencate, chiedere preventivo.

PIANI MAGNETICI PERMANENTI A POLARITÀ FITTA COSTRUITI CON MAGNETI IN FERRITE

Questi piani permettono la lavorazione di pezzi piccolissimi e di basso spessore grazie all'elevata alternanza delle polarità predisposte in 5 + 4 mm di traferro. Utilizzabili su rettifiche ed elettroerosioni a tuffo. Temperatura massima di utilizzo 200°.

ART. 204

COD.	01	02	03	04	05	06
Dimensioni mm	180x115	215x115	250x135	280x135	315x135	280x155
COD.	07	08	09	10	11	12
Dimensioni mm	315x155	360x155	415x155	460x155	500x155	610x155
COD.	13	14	15	16	17	18
Dimensioni mm	315x200	360x200	415x200	460x200	500x200	610x200
COD.	19	20	21	22	23	24
Dimensioni mm	800x200	500x250	610x250	500x300	600x300	800x300

Per le misure non elencate, chiedere preventivo.



PIANI MAGNETICI PERMANENTI CIRCOLARI POLARITÀ FITTISSIMA MAGNETI NEODIMIO FERRO BORO NdFeB

I piani magnetici microfine sono specifici per lavorazioni su rettifiche di pezzi con bassi spessori da un minimo di 1,5 mm ad un massimo di 5 mm, dimensioni minime del pezzo 20x20 mm. Temperatura massima di utilizzo 80°.

ART. 197

COD.	01	02	03	04	05	06	07	08	09	10
Ø mm	100	125	150	200	250	300	350	400	450	500

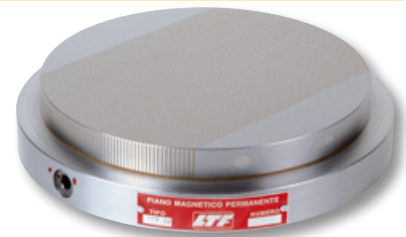

PIANI MAGNETICI PERMANENTI A POLARITÀ FITTA COSTRUITI CON MAGNETI IN FERRITE

I mandrini magnetici a polarità fitta consentono la lavorazione di pezzi piccoli e di basso spessore non escludendo buoni risultati su pezzi di dimensioni maggiori. Non risentono dell'azione dei campi smagnetizzati consentendo al mandrino una magnetizzazione duratura e costante nel tempo. Utilizzabili su rettifiche ed elettroerosioni a tuffo. Temperatura massima di utilizzo 200°.

ART. 201

COD.	01	02	03	04	05	06	07	08
Ø mm	200	250	300	350	400	450	500	600



PIANI MAGNETICI PERMANENTI COSTRUITI CON MAGNETI IN ALNICO V

L'intensità magnetica dei singoli segmenti risulta perfettamente bilanciata. Il passo polare di 13,5 + 4 mm di traferro dà possibilità di aggraffare anche pezzi di dimensioni ridotte. Utilizzabili su rettifiche ed elettroerosioni a tuffo. Temperatura massima di utilizzo 200°.

ART. 203

COD.	00	01	02	03	04	05	06	07	08	09	10	11
Ø mm	100	120	150	180	200	250	300	350	400	450	500	600

Per le misure non elencate, chiedere preventivo.



PIANO MAGNETICO ORIENTABILE COSTRUITO CON MAGNETI IN FERRITE

Adatto per qualsiasi tipo di lavorazione meccanica su rettifiche. Leva asportabile per innesto e disinnesto campo magnetico.

ART.	Dimensioni piano magnetico mm	Ingombro totale mm	Rotazione longitudinale	Inclinazione asse longitudinale	Peso kg
506.00	315x155	500x200x200	90°	15°	48



TAVOLA MAGNETICA SINUS

Piano magnetico con magneti fusi, passo polare 13 + 4 mm. Piano inclinabile con possibilità di bloccaggio in qualsiasi posizione. Inclinazione estremamente precisa, ottenibile con blocchetti di riscontro. Perni, cerniere e piano in acciaio temprati e rettificati.

ART.	Dimensioni piano magnetico mm	Parallelismo mm	Interasse (SENO) mm	Rotazione angolare	Altezza totale mm	Peso kg
511.01	150x150	0,01	125	45°	95	14,5

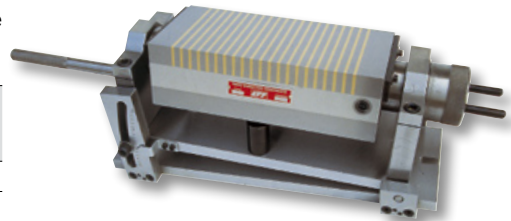

ACCESSORI PER PIANI MAGNETICI BLOCCHI LAMELLARI

Hanno la funzione di eliminare le costose maschere di fissaggio su piani magnetici, sono ideali per il posizionamento di pezzi aventi forme irregolari, sporgenti e rientranti. **Non sono magnetici** ma appoggiati su un piano magnetico trasmettono il campo generato dal piano stesso. Vanno posizionati parallelamente alle polarità del piano. Si possono lavorare in modo da ottenere una sagoma simile ai particolari da fissare.

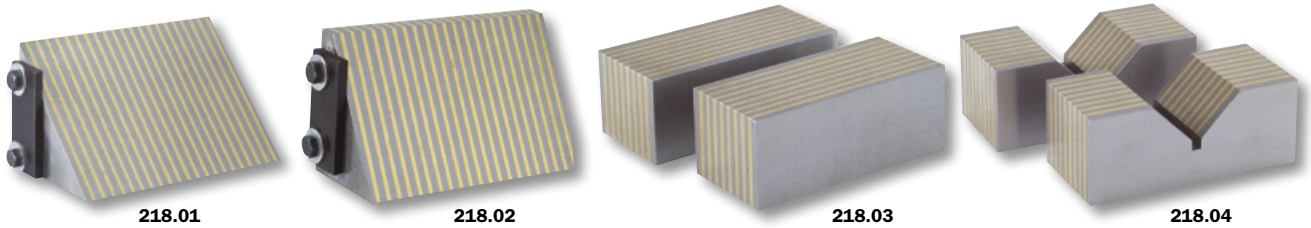

ART. 218		
COD.	Descrizione	Dimensioni mm
01	tipo a squadra con due angoli a 45°	70x70x118
02	tipo a squadra con un angolo a 45° e uno a 60°	70x70x118
03	tipo rettangolare	100x40x50
04	tipo prismatico con cave a "V"	100x40x50
ART. 218.07 ASSORTIMENTO BLOCCHI LAMELLARI		
Composizione:		
218.01	1 pezzo	
218.02	1 pezzo	
218.03	1 coppia	
218.04	1 coppia	



CARATTERISTICHE TECNICHE MAGNETE SINTERIZZATI

NEODIMIO FERRO BORO				
Prodotto energia BH max	Induzione residua Br-G (Gauss)	Campo coercitivo bHc (Hc-Oestered)	Densità g/cm ³	Temperatura max °C
33 - 35	11000 - 12000	10000	7,6	120°

BARRETTE E DISCHETTI MAGNETICI PERMANENTI IN NEODIMIO FERRO BORO N 35 NICHELATO

ART. 277				ART. 277			
COD.	Dimensioni		Max temperatura esercizio	COD.	Dimensioni		Max temperatura esercizio
	A mm	B mm			A mm	B mm	
38	6	10	80°	52	6	3	80°
39	6	25		53	8	3	
40	8	15		54	8	10	
41	8	30		55	10	3	
42	10	10		56	12	3	
43	12	10		57	16	3	
44	14	5		58	20	3	
45	22	3		59	22	10	
46	28,5	10		60	20	10	
51	4	10		61	30	10	

Dimensioni e pesi possono variare per ragioni costruttive.

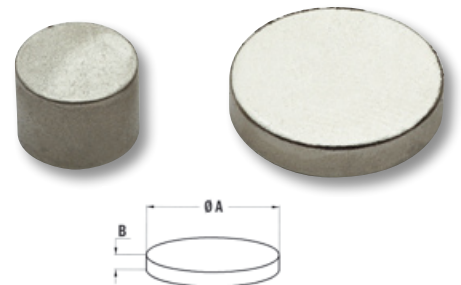

ART. 277		MAGNETI COMPOSTI			Max temperatura esercizio
COD.	Forza magnetica kg (N)	Dimensioni			
		A mm	B mm	C mm	
47	12 (117,7)	20	10	M 3	80°
48	28 (274,6)	30	10	M 6	
49	40 (392)	40	15	M 6	

Dimensioni e pesi possono variare per ragioni costruttive.



SERIE MAGNETI PERMANENTI COMPOSTI CON NUCLEO IN LEGA ORIGINALE PLASTOFERRITE

Composti da gomma sintetica e polvere di ferrite di bario. Sono ottenuti mediante estrusione. Disponibili con diverse dimensioni e spessori da 2 a 8 mm in lastre commerciali da 170x1000 mm che possiamo fornire in pezzi tagliati su misura, a richiesta del cliente. Magnetizzazione: due poli contrapposti.

ART. 277					
COD.	Dimensioni			Peso gr	Max temperatura esercizio
	A mm	B mm	C mm		
15	3	Ø 20	-	3,5	80°
16	3	20	70	16	
17	8	30	120	105	

Dimensioni e pesi possono variare per ragioni costruttive.



CARATTERISTICHE TECNICHE MAGNETE FUSO

ALNICO V				
Prodotto energia BH max	Induzione residua Br-G (Gauss)	Campo coercitivo bHc (Hc-Oestered)	Densità g/cm ³	Temperatura max °C
4,6- 5,5	12500 -13000	600-660	7,3	650°

SERIE MAGNETI PERMANENTI COMPOSTI CON NUCLEO IN ALNICO V

ART. 277

COD.	Forza magnetica kg (N)	Dimensioni			Peso gr	Max temperatura esercizio
		A mm	B mm	C mm		
01	1,2 (11,8)	16	12	M 5	13	250°
02	3 (29,4)	15,8	17,5	M 6	28	
03	4,3 (42,2)	19	20,6	M 6	47	
04	7 (68,6)	25,4	27	M 6	100	
05	16 (157)	20	35	M 6	135	
06	20 (196)	30,1	35	M 8	148	
07	25 (245)	30	45	M 8	340	
08	28 (274,6)	40	50	M 8	580	
09	7,5 (73,5)	14	55	M 8	190	

Dimensioni e pesi possono variare per ragioni costruttive.

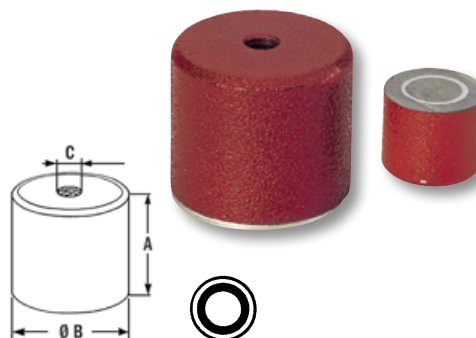

ART. 277

COD.	Forza magnetica kg (N)	Dimensioni			Peso gr	Max temperatura esercizio
		A mm	B mm	C mm		
11	4 (39,2)	7,75	19	M 4	14	250°
12	6,5 (63,7)	8,75	28,5	M 6	50	
13	12,5 (122,6)	10,5	40	M 6	100	

Dimensioni e pesi possono variare per ragioni costruttive.

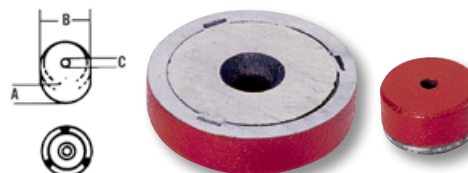

SERIE MAGNETI PERMANENTI FUSI, A FERRO DI CAVALLO IN ALNICO V

ART. 277

COD.	Forza magnetica kg (N)	Dimensioni					Peso gr	Max temperatura esercizio
		A mm	B mm	C mm	D mm	E mm		
18	5 (49)	19	14	8	19	5	71	250°
19	8,5 (83,4)	25,5	19	9,5	25,5	4,7	142	
20	11 (107,9)	28,5	22,2	11	28,5	4,7	225	
21	24 (235,4)	35	35	11	44,5	8	370	
22	34 (333,4)	41	41	14,5	57	8	750	
23	51 (500)	54	47,5	16	82,5	9,5	1450	

Dimensioni e pesi possono variare per ragioni costruttive.

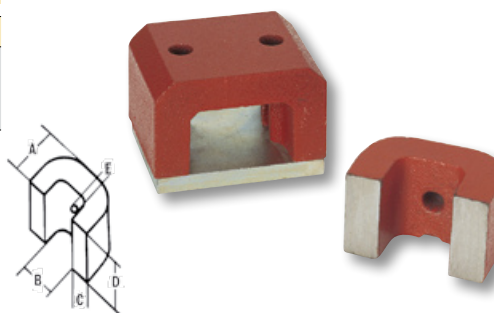

ART. 277

COD.	Forza magnetica kg (N)	Dimensioni				Peso gr	Max temperatura esercizio
		A mm	B mm	C mm	D mm		
24	2,5 (24,5)	25,5	6,4	8	8	29	250°
25	1,3 (12,7)	11	6,4	8	8	10	

Dimensioni e pesi possono variare per ragioni costruttive.

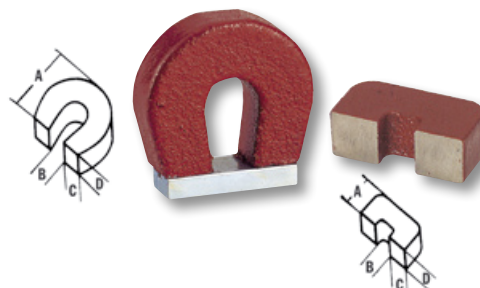

ART. 277

COD.	Forza magnetica kg (N)	Dimensioni				Peso gr	Max temperatura esercizio
		A mm	B mm	C mm	D mm		
26	0,8 (7,8)	9,5	12,7	4,5	4	10	250°
27	2 (19,6)	12,7	19	4,8	5,5	28	
28	3,8 (37,3)	16	25,4	4,8	5,5	56	
29	5,2 (51)	25,4	31,7	6,4	8	113	

Dimensioni e pesi possono variare per ragioni costruttive.

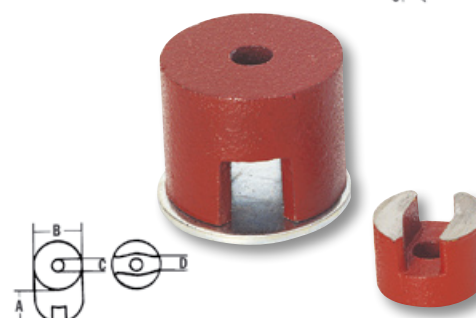

CARATTERISTICHE TECNICHE MAGNETE FUSO

ALNICO V				
Prodotto energia BH max	Induzione residua Br-G (Gauss)	Campo coercitivo bHc (Hc-Oestered)	Densità g/cm ³	Temperatura max °C
4,6- 5,5	12500 -13000	600-660	7,3	650°

BARRETTE MAGNETICHE PERMANENTI FUSE IN ALNICO V FORNITE IN COPPIA

ART. 277	TONDE			
COD.	Dimensioni		Peso singolo gr	Max temperatura esercizio
	A mm	C mm		
30	6	20	4,5	250°
31	8	25	10	
32	10	30	19	

Dimensioni e pesi possono variare per ragioni costruttive.

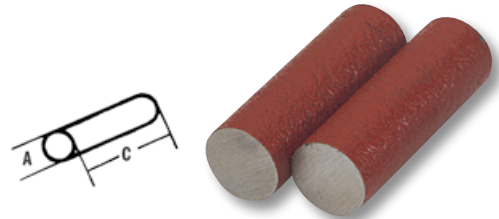

ART. 277	RETTANGOLARI				
COD.	Dimensioni			Peso singolo gr	Max temperatura esercizio
	A mm	B mm	C mm		
33	10	5	20	8	250°
34	12,5	5	40	20	
35	15	5	60	35	
36	15	10	50	60	
37	15	10	75	88	

Dimensioni e pesi possono variare per ragioni costruttive.

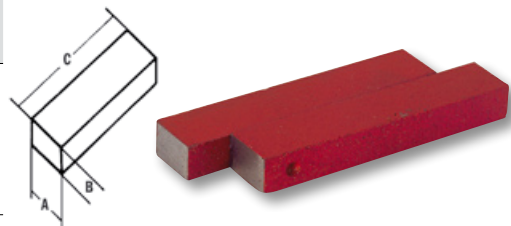
ESPOSITORE COMPLETO DI MAGNETI FUSI E COMPOSTI SERIE 277

 Questo pratico espositore da banco, **fornito gratuitamente** a chi lo acquista completo, contiene i tipi di magneti più commerciali nelle quantità proporzionali che l'esperienza di vendita ci ha confermato negli anni.

ART. 277.50							
Composizione:							
ART.	277.01	277.02	277.03	277.04	277.05	277.06	277.07
Quantità	20 pz	8 pz	6 pz	8 pz	6 pz	4 pz	3 pz
ART.	277.08	277.09	277.11	277.12	277.13	277.16	277.17
Quantità	2 pz	4 pz	10 pz	8 pz	6 pz	10 pz	6 pz
ART.	277.18	277.19	277.20	277.24	277.25	277.26	277.27
Quantità	6 pz	4 pz	4 pz	10 pz	10 pz	14 pz	8 pz
ART.	277.28	277.29	277.30	277.31	277.32	277.33	277.34
Quantità	4 pz	4 pz	10 coppie	8 coppie	6 coppie	5 coppie	4 coppie
ART.	277.35	277.36	277.37				
Quantità	4 coppie	2 coppie	2 coppie				

MATITA MAGNETICA LEVASCHEGGE

Facilmente impiegabile nel pronto intervento per l'estrazione di schegge ferrose dagli occhi.

ART.	Dimensioni mm
288.00	Ø 6 x 70

RACCOGLIPEZZI CON MAGNETE

Corpo estensibile con clip da taschino. Terminale con magnete permanente. Adatto per il recupero di piccoli oggetti in luoghi inaccessibili.

ART. 103	RACCOGLIPEZZI TELESCOPICI		
COD.	Forza magnetica kg (N)	Lunghezza aperta mm	Magnete Ø mm
01	0,4 (4)	650	7
02	2 (19)	610	10
ART. 276	RACCOGLIPEZZI SNODATI		
COD.	Forza magnetica kg (N)	Lunghezza aperta mm	Magnete Ø mm
01	1,2 (12)	400	12
03	4,3 (42)	450	19

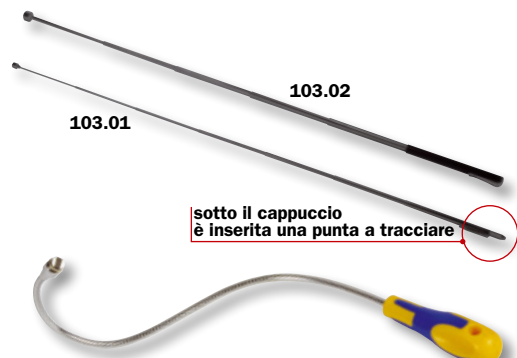

COPPIE COPRIGANASCE PRISMATICHE PER MORSE, CON FISSAGGIO MAGNETICO

ART. 199	COPRIGANASCE IN LEGA DI ALLUMINIO							
COD.	01	02	03	04	05	06	07	08
Lunghezza mm	80	100	120	125	140	150	160	180
ART. 275	COPRIGANASCE IN RESINA SINTETICA							
COD.	01	02	03	04	05	06	07	08
Lunghezza mm	80	100	125	150	120	140	160	180

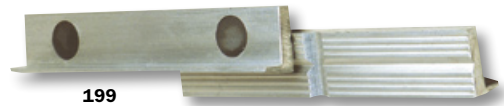

199



275

ESPOSITORE DI COPRIGANASCE MAGNETICHE PER MORSE

ART. 199/275

Viene fornito completo di una serie per tipo di copriganasce magnetiche art. 199 e art. 275.



COPPIE COPRIGANASCE PIANE PER MORSE CON FISSAGGIO MAGNETICO

ART.			Lunghezza mm
Rivestimento			
gomma	fibra dura	feltro	
371.01	372.01	373.01	100
371.02	372.02	373.02	125
371.03	372.03	373.03	150
371.04	372.04	373.04	200

371

372

373

ATTREZZO MAGNETICO CON SPECCHIETTO PER CONTROLLO SALDATURE

Adatto per applicazioni su qualsiasi superficie ed in qualsiasi posizione e specialmente su tubi o superfici tonde. Orientamento mediante braccio flessibile, controllo istantaneo delle saldature per mezzo dello specchietto.

ART.	Forza magnetica kg (N)	Lunghezza flessibile mm	Peso kg
122.00	4 (40)	330	0,7

ACCESSORI

122.01	Specchietto di ricambio
--------	-------------------------

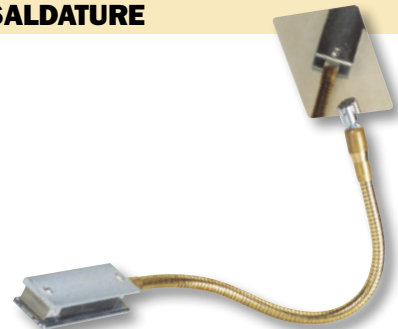

PINZE SALVADITA

Consigliate per evitare gli infortuni degli addetti alle operazioni di tranciatura e simili.

ART. 306	PINZE CON MAGNETE	
COD.	Potenza di fissaggio kg (N)	Magnete Ø mm
01	1,5 (15)	14
02	3 (29)	19
03	5 (49)	25
ART. 306	PINZE A VENTOSA	
COD.	Potenza di fissaggio kg (N)	Ventosa Ø mm
04	1,5 (15)	20
05	5 (49)	30



306.01-02-03



306.04-05

PISTE CONVOGLIATRICI A MAGNETI PERMANENTI PER SCATOLE PIENE E VUOTE

ART. 289.00

Costruite su specifiche del cliente.

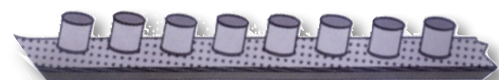

DEMAGNETIZZATORI

Adatti alla smagnetizzazione dei pezzi che hanno conservato del magnetismo residuo assorbito. L'intenso campo magnetico alternato fa sì che nei pezzi che li attraversano il ciclo di isteresi venga portato a valori prossimi allo zero, ottenendo una perfetta smagnetizzazione.

ART. 223

DEMAGNETIZZATORE DA BANCO DI MEDIE E GRANDI DIMENSIONI

COD.	Dimensioni piastra mm	Alimentazione	Peso kg
00	160x200x90	220V - 50Hz	4,5
02	160x400x90	220V - 50Hz	8

DEMAGNETIZZATORE A TUNNEL

COD.	Dimensioni tunnel mm	Alimentazione	Potenza assorbita Watt
03	200x100	220V - 50Hz	3500

DEMAGNETIZZATORE PORTATILE

COD.	Dimensioni piastra attiva mm	Alimentazione	Potenza assorbita Watt
04	110x170	220V - 50Hz	15



223.00-02



223.04



223.03

SUPPORTI ELETTROMAGNETICI

Ideati per l'utilizzo nelle carpenterie meccaniche e nella cantieristica navale, nella costruzione di impianti, dove sia impossibile utilizzare le macchine utensili convenzionali (trapani o maschiatrici). Il supporto permette l'esecuzione di forature e maschiature (in funzione dell'utensile montato) anche su lastre ferrose già installate. Il peso e le dimensioni sono adeguate alla capacità massima di foratura del trapano installabile. La struttura è in fusione di alluminio speciale, adatta a sopportare alte sollecitazioni senza subire deformazioni o cedimenti. La speciale lavorazione delle guide contribuisce a mantenere la necessaria rigidità. Forniti con schermo di protezione e di catena di sicurezza per l'ancoraggio.



384.00



384.01



386.00



386.01

SUPPORTI ELETTROMAGNETICI PER TRAPANI ELETTRICI, CAPACITÀ FORATURA 32 mm

ART.	Forza magnetica daN	Max capacità foratura Ø mm	Altezza totale mm	Dimensioni base magnetica mm	Corsa slitta mm	Spostamento eccentrico mm	Rotazione colonna	Alimentazione Volt - Hz	Potenza Watt	Peso kg
384.00	1300	32	670	Ø 178	280	30	350°	220 - 50	180	35
385.00	1100	32	670	Ø 178	280	30	350°	48	150	35
386.00	1300	32	670	250x150	280	30	350°	220 - 50	180	35
387.00	1100	32	670	250x150	280	30	350°	48	130	35

NB: A richiesta si forniscono supporti con alimentazione da 42 a 72 Volt

SUPPORTI ELETTROMAGNETICI CON TRAPANO ELETTRICO EIBENSTOCK 4 VELOCITÀ MECCANICHE, CAPACITÀ FORATURA 32 mm

ART.	Forza magnetica daN	Max capacità foratura Ø mm	Altezza totale mm	Dimensioni base magnetica mm	Corsa slitta mm	Spostamento eccentrico mm	Rotazione colonna	Alimentazione Volt - Hz	Potenza Watt	Peso kg
384.01	1300	32	670	Ø 178	280	30	350°	220 - 50	1980	42,3
386.01	1300	32	670	250x150	280	30	350°	220 - 50	1980	42,3

SUPPORTI ELETTROMAGNETICI CON TRAPANO ELETTRICO EIBENSTOCK 2 VELOCITÀ VARIABILI ED INVERSIONE DI ROTAZIONE, CAPACITÀ FORATURA 32 mm

ART.	Forza magnetica daN	Max capacità foratura Ø mm	Altezza totale mm	Dimensioni base magnetica mm	Corsa slitta mm	Spostamento eccentrico mm	Rotazione colonna	Alimentazione Volt - Hz	Potenza Watt	Peso kg
384.02	1300	32	670	Ø 178	280	30	350°	220 - 50	2000	41,4
386.02	1300	32	670	250x150	280	30	350°	220 - 50	2000	41,4

SUPPORTI ELETTRIMAGNETICI

Ideati per l'utilizzo nelle carpenterie meccaniche e nella cantieristica navale, nella costruzione di impianti, dove sia impossibile utilizzare le macchine utensili convenzionali (trapani o maschiatrici). Il supporto permette l'esecuzione di forature e maschiature (in funzione dell'utensile montato) anche su lastre ferrose già installate. Il peso e le dimensioni sono adeguate alla capacità massima di foratura del trapano installabile. La struttura è in fusione di alluminio speciale, adatta a sopportare alte sollecitazioni senza subire deformazioni o cedimenti. La speciale lavorazione delle guide contribuisce a mantenere la necessaria rigidità. Forniti con schermo di protezione e di catena di sicurezza per l'ancoraggio.



SUPPORTI ELETTRIMAGNETICI PER TRAPANI ELETTRICI, CAPACITÀ FORATURA 16 mm

ART.	Forza magnetica daN	Max capacità foratura Ø mm	Altezza min - max mm	Dimensioni base magnetica mm	Corsa slitta mm	Alimentazione Volt - Hz	Potenza Watt	Peso kg
392.00	1300	16	420 - 560	Ø 178	175	220 - 50	180	25
393.00	1100	16	420 - 560	Ø 178	175	48	150	25
394.00	1300	16	420 - 560	210x110	175	220 - 50	180	25
395.00	1100	16	420 - 560	210x110	175	48	130	25

NB: A richiesta si forniscono supporti con alimentazione da 42 a 72 Volt

SUPPORTI ELETTRIMAGNETICI CON TRAPANO ELETTRICO EIBENSTOCK 2 VELOCITÀ MECCANICHE, CAPACITÀ FORATURA 16 mm

ART.	Forza magnetica daN	Max capacità foratura Ø mm	Altezza min - max mm	Dimensioni base magnetica mm	Corsa slitta mm	Alimentazione Volt - Hz	Potenza Watt	Peso kg
392.01	1300	16	420 - 560	Ø 178	175	220 - 50	1280	29
394.01	1300	16	420 - 560	210x110	175	220 - 50	1280	29

SUPPORTI CAROTATORI

Le combinate con trapano-magnetico carotatore sono concepite per le operazioni di carotaggio e alesaggio, su materiali ferrosi e acciai, per essere utilizzate in qualsiasi posizione anche verticalmente. Il pezzo da lavorare deve essere privo di residui di materiali (ruggine, scorie, ecc). La superficie di appoggio dei magneti di adesione deve essere comunque pulita e rettilinea, meglio se lavorata. Sono corodate di elettrotensile, protezione al mandrino, catena di sicurezza, mandrino porta frese con attacco WELDON Ø 19 mm, vaschetta per l'adduzione del refrigerante e libretto di istruzioni.



ART.	Forza magnetica daN	Capacità foratura fresa a tazza Ø mm	Capacità foratura punta elicoidale Ø mm	Dimensioni ingombro mm	Dimensioni base magnetica mm	Corsa slitta mm	Alimentazione Volt - Hz	Attacco mandrino	Velocità giri/min	Potenza Watt	Peso kg
380.01	2000	50	23	200x300xh ³⁹⁵ / ₅₅₀	160x82x52	170	220 - 50	CM2	250-450	1200	22
381.01	2000	100	31	250x370xh ⁴⁴⁰ / ₆₇₀	220x110x65	230	220 - 50	CM3	⁶⁰⁻¹⁴⁰ / ₂₀₀₋₄₇₀ variabili	1900	32

SUPPORTO CON DISCESA AUTOMATICA

Provvisto di un dispositivo automatico di discesa subordinato al diametro dell'utensile montato; si arresta automaticamente appena completata la foratura quando l'avanzamento utilizzato è eccessivo. Corredato di schermo di protezione della zona di lavoro, vasca adduzione liquido refrigerante, attacco per frese WELDON Ø 19 mm, catena di sicurezza e libretto di istruzioni.



ART.	394.SA	
Forza magnetica	daN	1500
Capacità foratura fresa a tazza Ø mm		30x45 automatico - 35x50 manuale
Dimensioni ingombro	mm	270x310xh ³⁹⁵ / ₄₇₀
Dimensioni base magnetica	mm	180x80x50
Corsa slitta	mm	70
Alimentazione	Volt - Hz	220 - 50
Velocità	giri/min	620
Potenza	Watt	1100
Peso	kg	17

TRAPANI PORTATILI PROFESSIONALI, ORIGINALI TEDESCHI



05.3300322

05.3700322

05.3700232

05.3800324

05.3900162

REVERSIBILE CON VELOCITÀ VARIABILE ELETTRONICAMENTE

Effettua lavori di foratura, alesatura, maschiatura, su qualsiasi tipo di materiale con possibilità di regolare il numero dei giri da un minimo ad un massimo mantenendo costante la velocità scelta, indipendentemente dallo sforzo applicato. Regolazione della coppia da 80/32 Nm.

ART.	Potenza Watt	Attacco punte	Max capacità foratura acciaio mm	Velocità rpm		Reversibile dx-sx	Grado protezione	Classe protezione	Alimentazione Volt - Hz	Peso kg
				1 ^a	2 ^a					
05.3300322	1800	CM3	32	60 / 140	200 / 470	SI	IP20	II	220 - 50	6,4

CON VELOCITÀ VARIABILE ELETTRONICAMENTE

Effettua lavori di foratura e alesatura, su qualsiasi tipo di materiale con possibilità di regolare il numero dei giri da un minimo ad un massimo mantenendo costante la velocità scelta, indipendentemente dallo sforzo applicato. Regolazione della coppia.

ART.	Potenza Watt	Attacco punte	Max capacità foratura acciaio mm	Velocità rpm		Reversibile dx-sx	Grado protezione	Classe protezione	Alimentazione Volt - Hz	Peso kg
				1 ^a	2 ^a					
05.3700232	1800	CM2	23	100 / 300	210 / 650	NO	IP20	II	220 - 50	5,7
05.3700322	1800	CM3	32	60 / 140	200 / 470	NO	IP20	II	220 - 50	6,3

CON ATTACCO CONICO

Solida e robusta costruzione, permette lavorazioni continue e gravose su qualsiasi tipo di materiale, mantenendo costante la velocità indipendentemente dallo sforzo applicato.

ART.	Potenza Watt	Attacco punte	Max capacità foratura acciaio mm	Velocità rpm	Reversibile dx-sx	Grado protezione	Classe protezione	Alimentazione Volt - Hz	Peso kg
				4 meccaniche					
05.3800324	1700	CM3	32	110 / 175 / 245 / 385	NO	IP20	II	220 - 50	7,3

CON ATTACCHI 5/8"

Trapano portatile di sicura affidabilità con possibilità d'uso come miscelatore.

ART.	Potenza Watt	Attacco punte	Max capacità foratura acciaio mm	Velocità rpm	Reversibile dx-sx	Grado protezione	Classe protezione	Alimentazione Volt - Hz	Peso kg
				2 meccaniche					
05.3900162	1100	5/8"x16 UN	16	430 / 770	NO	IP20	II	220 - 50	4

SET DI FRESE A TAZZA IN HSS CON ATTACCO WELDON Ø 19 mm

ART. 377.06	Composizione:	
N°6 FRESE TAZZA		
Ø mm	Lunghezza tagliente mm	Lunghezza totale mm
12	30	65
14	30	65
16	30	65
18	30	65
20	30	65
22	30	65
N°1 PUNTA DI CENTRO:		
Ø mm	Lunghezza totale mm	
6,3	77	



CONSIGLIATO
l'utilizzo per gli
articoli 380.01, 381.01 e 394.SA

FRESE A TAZZA CON INSERTI IN METALLO DURO

Utilizzate per trapani elettrici manuali, trapani a colonna e supporti elettromagnetici per trapani. Consigliato l'utilizzo per gli articoli 380.01 e 381.01. Per la lavorazione di alluminio, INOX, strutture in acciaio per ponti, strutture ferroviarie dell'alta velocità, inferriate, porte scorrevoli etc.

ART.	Lunghezza utile tagliente mm	Profondità utile taglio mm	Punta di centro mm	Attacco WELDON mm
378	26	14	Ø 5,95x62	-
379	70	60	Ø 7,99x112	Ø 19

ART. 378

COD.	15	16	17	18	19	20	21	22	23	24	25	26	27	28	29
Ø mm	15	16	17	18	19	20	21	22	23	24	25	26	27	28	29
COD.	30	31	32	33	34	35	36	37	38	39	40	41	42	43	44
Ø mm	30	31	32	33	34	35	36	37	38	39	40	41	42	43	44
COD.	45	46	47	48	49	50	51	52	53	54	55	56	57	58	59
Ø mm	45	46	47	48	49	50	51	52	53	54	55	56	57	58	59
COD.	60	61	62	63	64	65	66	67	68	69	70	71	72	73	74
Ø mm	60	61	62	63	64	65	66	67	68	69	70	71	72	73	74
COD.	75	76	77	78	79	80	81	82	83	84	85	86	87	88	89
Ø mm	75	76	77	78	79	80	81	82	83	84	85	86	87	88	89
COD.	90	91	92	93	94	95	96	97	98	99	100				
Ø mm	90	91	92	93	94	95	96	97	98	99	100				

ART. 379

COD.	18	19	20	21	22	23	24	25	26	27	28	29	30	31	32	33	34
Ø mm	18	19	20	21	22	23	24	25	26	27	28	29	30	31	32	33	34
COD.	35	36	37	38	39	40	41	42	43	44	45	46	47	48	49	50	
Ø mm	35	36	37	38	39	40	41	42	43	44	45	46	47	48	49	50	



MICROMETRI MILLESIMALI ELETTRONICI PER ESTERNI

Display a cristalli liquidi con grande angolo visivo. Memorizzazione della misura effettuata, impostazione tolleranza con funzione di calibro «Passa - Non passa», uscita dati alla stampante o computer. Superfici di contatto in metallo duro, spegnimento automatico dopo 5 minuti di inutilizzo. Grado protezione CEIEN 60529 IP54.



ART.	Campo di misura mm	Risoluzione display mm	Precisione mm	Ø asta vite mm	Profondità arco mm	ON OFF	ABS INC	Preset	mm inch	Azzeram.	Batterie Alimentazione
346.01	0 ÷ 25	0,001	0,0012	6,5	23	●	●	●	●	●	SR44-1x1,5V
346.02	25 ÷ 50	0,001	0,0015	6,5	32	●	●	●	●	●	SR44-1x1,5V
346.03	50 ÷ 75	0,001	0,0018	6,5	45	●	●	●	●	●	SR44-1x1,5V
346.04	75 ÷ 100	0,001	0,002	6,5	57	●	●	●	●	●	SR44-1x1,5V
346.05	100 ÷ 125	0,001	0,0023	6,5	69	●	●	●	●	●	SR44-1x1,5V
346.06	125 ÷ 150	0,001	0,0025	6,5	82	●	●	●	●	●	SR44-1x1,5V
346.07	150 ÷ 175	0,001	0,0027	6,5	95	●	●	●	●	●	SR44-1x1,5V
346.08	175 ÷ 200	0,001	0,003	6,5	106	●	●	●	●	●	SR44-1x1,5V

Precisione secondo: Norme ISO 3611- DIN 863.

MICROMETRI MILLESIMALI PER ESTERNI A NUMERATORE

Arco in acciaio con isolamento termico e contatti in metallo duro.

ART.	Campo di misura mm	Risoluzione nonio mm	Letture numeratore mm	Ø asta vite mm	Tamburo graduato Ø mm
347.00	0 ÷ 25	0,001	0,01	6,5	20

Precisione secondo: Norme DIN 863

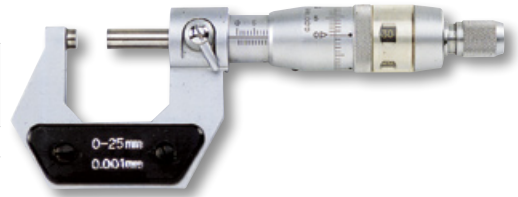

MICROMETRI CENTESIMALI PER ESTERNI A NUMERATORE "OBERK"

Arco in acciaio con isolamento termico. Contatti in metallo duro.

ART.	Campo di misura mm	Risoluzione nonio mm	Letture tamburo mm	Ø asta vite mm	Tamburo graduato Ø mm
348.01	0 ÷ 25	0,01	0,5	6	20
348.02	25 ÷ 50	0,01	0,5	6	20
348.03	50 ÷ 75	0,01	0,5	6	20
348.04	75 ÷ 100	0,01	0,5	6	20
348.10	0 ÷ 100	SERIE COMPLETA n° 4 pezzi			

Precisione secondo: Norme DIN 863



MICROMETRI MILLESIMALI PER ESTERNI "OBERK"

Arco in acciaio con isolamento termico e contatti in metallo duro.

ART.	Campo di misura mm	Risoluzione nonio mm	Ø asta vite mm	Profondità arco mm
346.25	0 ÷ 25	0,001	6,35	23
346.26	25 ÷ 50	0,001	6,35	25
346.27	50 ÷ 75	0,001	6,35	38
346.28	75 ÷ 100	0,001	6,35	50

Precisione secondo: Norme DIN 863



MICROMETRI CENTESIMALI PER ESTERNI "OBERK"

Arco in acciaio con isolamento termico e contatti in metallo duro.

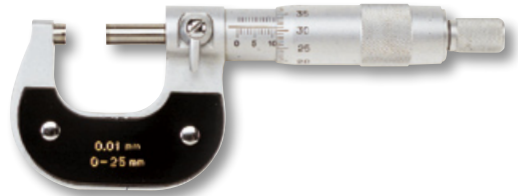

ART. 349										
COD.	01	02	03	04	05	06	07	08	09	
Campo di misura mm	0÷25	25÷50	50÷75	75÷100	100÷125	125÷150	150÷175	175÷200	200÷225	
Risoluzione nonio mm	0,01	0,01	0,01	0,01	0,01	0,01	0,01	0,01	0,01	
Ø asta vite mm	6	6	6	6	6	6	6	6	6	
COD.	10	11	12	13	14	15	16	17	18	
Campo di misura mm	225÷250	250÷275	275÷300	300÷400	400÷500	500÷600	600÷700	700÷800	800÷900	
Risoluzione nonio mm	0,01	0,01	0,01	0,01	0,01	0,01	0,01	0,01	0,01	
Ø asta vite mm	6	6	6	6	6	6	6	6	6	
COD.	19	20	21	22	23	24				
Campo di misura mm	900÷1000	1000÷1200	1200÷1400	1400÷1600	1600÷1800	1800÷2000				
Risoluzione nonio mm	0,01	0,01	0,01	0,01	0,01	0,01				
Ø asta vite mm	6	6	6	6	6	6				

Precisione secondo: Norme DIN 863

SET MICROMETRI

ART.	Campo di misura mm	Quantità N°
349.50	0 ÷ 75	3 pezzi
349.51	0 ÷ 100	4 pezzi
349.52	0 ÷ 150	6 pezzi
349.53	0 ÷ 300	12 pezzi



MICROMETRI CENTESIMALI PER INTERNI "OBERK"

Superfici di contatto in metallo duro rettificate e lappate a sezione convessa.

ART.	Campo di misura mm	Risoluzione nonio mm
351.01	5 ÷ 30	0,01
351.02	25 ÷ 50	0,01
351.03	50 ÷ 75	0,01
351.04	75 ÷ 100	0,01

Precisione secondo: Norme DIN 863

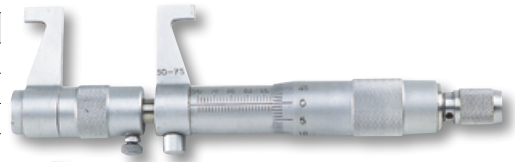

MICROMETRO A DISCO GRADUATO

Tamburo cromato opaco.

ART.	Campo di misura mm	Risoluzione nonio mm	Profondità arco mm
584.00	0 ÷ 25	0,01	80

Precisione secondo: Norme DIN 876



SUPPORTO UNIVERSALE IN ALLUMINIO PRESSOFUSO

ART.	Dimensioni mm	Apertura ganasce mm	Peso kg
138.00	160x115x h 115	20	0,94



COMPARATORE DECIMALE A QUADRANTE

ART.	Campo di misura mm	Unità di formato mm	Letture quadrante mm	Ø D mm	A mm	B mm	C mm
17479	10	0,1	1	58	22	20	114

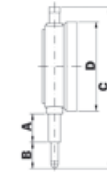

COMPARATORI CENTESIMALI A QUADRANTE

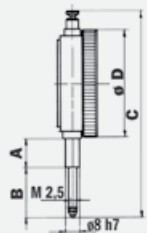

ANTIURTO

ART.	Campo di misura mm	Unità di formato mm	Letture quadrante mm	Ø D mm	A mm	B mm	C mm
154.00	5	0,01	1	43	17	12	88
155.00	10	0,01	1	61	17	21	115

Precisione secondo: UNI 4180-70-2



154.00



155.00

CORSA LUNGA

ART.	Campo di misura mm	Unità di formato mm	Letture quadrante mm	Ø D mm	A mm	B mm	C mm
17480.25	25	0,01	1	60	21	34	127
17480.30	30	0,01	1	60	21	39	132
30.60	30	0,01	1	60	20	40	134
50.80	50	0,01	1	80	30	58	179



17480



30.60



50.80

COMPARATORE CENTESIMALE ELETTRONICO

ART.	Campo di misura mm	Unità di formato mm	Max errore ammesso mm	Ø D mm	C mm	ON OFF	mm inch	Freccia min-max	Azzeram.	Batterie alimentazione
CTEM12.7	12,7	0,01	0,015	56	125	●	●	●	●	SR44-1x1,5V

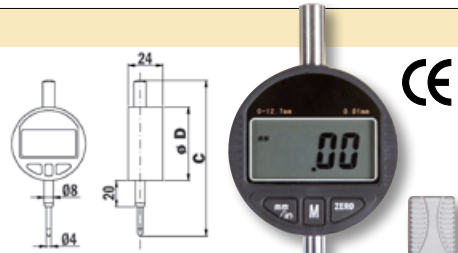
COMPARATORE CENTESIMALE ELETTRONICO CORSA LUNGA

ART.	Campo di misura mm	Unità di formato mm	Max errore ammesso mm	Ø D mm	A mm	C mm	ON OFF	mm inch	Azzeram.	Batterie alimentazione
CCLE50	50	0,01	0,04	58	20	239	●	●	●	SR44-1x1,5V

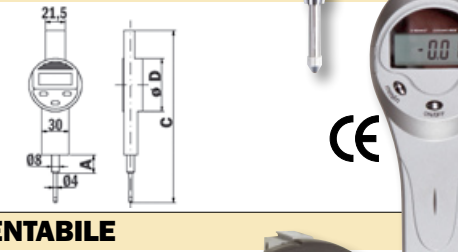

COMPARATORE CENTESIMALE ELETTRONICO A TASTO ORIENTABILE

Movimento costruito con materiale amagnetico.

ART.	Campo di misura mm	Unità di formato mm	Max errore ammesso mm	Ø D mm	A mm	ON OFF	mm inch	Limiti tolleranza P - NP	Azzeram.	Batterie alimentazione
CTE05	± 0,5	0,01	± 0,02	50	90	●	●	●	●	SR44-1x1,5V

COMPARATORE CENTESIMALE ELETTRONICO LINEARE

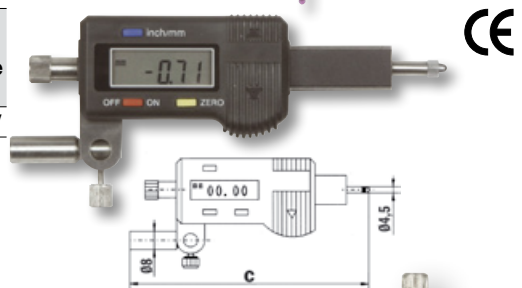
ART.	Campo di misura mm	Unità di formato mm	Max errore ammesso mm	C mm	ON OFF	mm inch	Azzeram.	Batterie alimentazione
CEL30	30	0,01	± 0,02	134	●	●	●	SR44-1x1,5V

COMPARATORE MILLESIMALE ELETTRONICO

ART.	Campo di misura mm	Unità di formato mm	Max errore ammesso mm	Ø D mm	C mm	ON OFF	mm inch	Freccia min-max	Azzeram.	Batterie alimentazione
CTEM15	15	0,001	0,004	58	113	●	●	●	●	SR44-1x1,5V

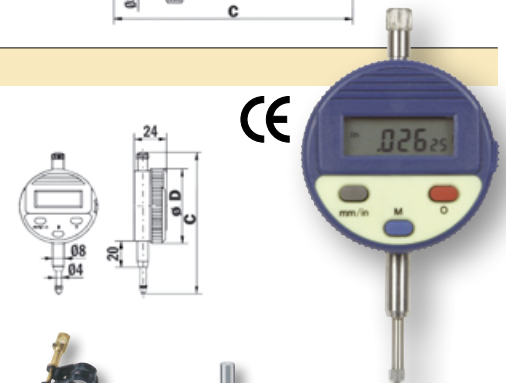
BASE DI SUPPORTO IN GHISA PER COMPARATORI

ART.	Dimensioni base mm	Asta verticale mm	Asta orientabile mm	Sbraccio laterale mm	Max estensione mm	Regolazione micrometrica
109.00	250x60x h50	Ø14x220	Ø 12x250	230	410	●

PORTA COMPARATORE A COLONNA BASE PESANTE IN GHISA SFEROIDALE

ART.	Superficie utile piano appoggio mm	Asta verticale mm	Distanza comparatore colonna mm	Altezza totale mm	Altezza utile mm
112.00	Ø 80	Ø 28x220	80	290	160



MISURATORI DI SPESSORE PER PASTIGLIE FRENI

Struttura in alluminio verniciato. Leva di sollevamento per agevolare l'introduzione dei particolari da misurare. Messa a zero mediante rotazione del quadrante.

ART.	Campo di misura mm	Unità di formato mm	Dimensioni contatti mm		Profondità arco mm
			superiore	inferiore	
135.00	0 ÷ 10	0,01	sferico ø 4,8	piattello ø 30	45
135.01	0 ÷ 10	0,01	piattello ø 20	piattello ø 20	45
135.03	0 ÷ 10	0,01	piattello ø 8	piattello ø 8	45



MISURATORE DI SPESSORI

Struttura in ghisa perlitica stagionata. Tavola regolabile in altezza.

ART.	Campo di misura mm	Unità di formato mm	Altezza utile mm	Superficie utile piano appoggio mm	Profondità arco mm
135.04	0 ÷ 10	0,01	25	ø 50	50



MISURATORE DI PROFONDITÀ

Per il controllo di cave.

ART.	Campo di misura mm	Unità di formato mm	Misura utile mm	Dimensioni base mm
136.00	MISURATORE SENZA COMPARATORE			
	-	-	-	30x30x130
136.01	MISURATORE COMPLETO DI COMPARATORE			
	0 ÷ 10	0,01	8	30x30x130

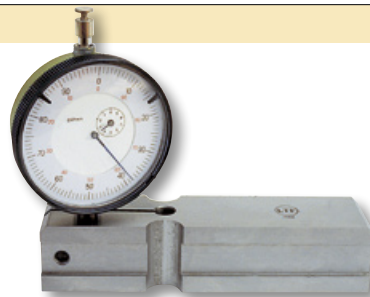

LEVETTA DI SOLLEVAMENTO PER COMPARATORI

ART.

134.00 Pratica ed utile per misurazioni rapide e precise



SPESSIMETRI A QUADRANTE DECIMALE

Struttura dell'arco in fusione di alluminio verniciata a fuoco.

Dal cod. 03 al cod. 06 sono fornibili con 2 contatti ø 25 mm; a richiesta 2 contatti ø 10 mm.

ART.	Campo di misura mm	Unità di formato mm	Ø contatti mm	Ø comparatore mm	Profondità arco mm
2900.01	0 ÷ 10	0,1	10	38	20
2900.02	0 ÷ 25	0,1	10	50	40
2900.03	0 ÷ 50	0,1	25	50	50
2900.04	0 ÷ 28	0,1	25	50	150
2900.05	0 ÷ 28	0,1	25	50	300
2900.06	0 ÷ 28	0,1	25	50	500



COMPASSI MISURATORI DI SPESSORE ARCO IN OTTONE MILLIMETRATO

ART.	Campo di misura mm	Unità di formato mm
837.01	0 ÷ 10	0,1
837.02	0 ÷ 15	0,1
837.03	0 ÷ 20	0,1

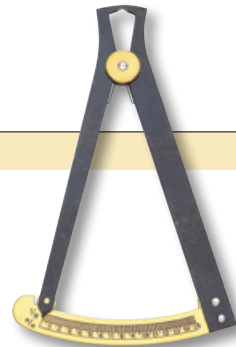

COMPASSI MISURATORI PER INTERNI ED ESTERNI ARCO MILLIMETRATO

ART.	Unità di formato mm	A mm	B mm	C mm	D mm
842.01	1	120	195	70	128
842.02	1	160	253	70	160
842.03	1	200	317	110	190
842.04	1	300	462	116	285

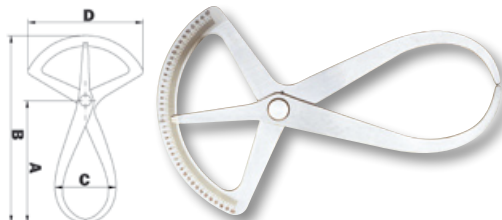

MISURATORI DI SPESSORE
ELETTRONICI DIGITALI

ART.	Unità di formato mm	Max errore ammesso mm	Dimensioni mm	A mm	B mm	ON OFF	mm inch	Azzeram.
135.E15	MISURATORE CON CONTATTI A CUSPIDE							
	0,01	0,02	95x50	0 ÷ 15	15	●	●	●
135.E25	MISURATORE CON PIATTELLO Ø 9 mm							
	0,01	0,02	107x60	0 ÷ 25	15	●	●	●

PER RIPORTI ELETTRONICI

Modalità di misurazione: continua/singola. Spegnimento automatico.
Calcolo automatico: Principale/Massimo/Minimo/N./Deviazioni standard.

ART.	MER	MERA
Principio di misurazione	correnti parassite	induzione magnetica
Misurazioni di spessori rivestimenti su	materiali non ferrosi	materiali ferrosi
Campo di misura	0 ÷ 1.250 µm	
Risoluzione	1 µm	
Precisione (H=valore nominale)	± (3% H+1,5) µm	± (3% H+1) µm
Raggio minimo misurabile	3 mm	-
Dimensione minima misurabile	Ø 5 mm	Ø 7 mm
Minimo spessore del campione	0,3 mm	0,5 mm
Temperatura di esercizio	0 ÷ 40°C	
Alimentazione	Batteria NiMH 3,6 V	
Dimensioni	150x55,5x23 mm	
Peso	150 gr	



MER



MERA

ACCESSORI OPZIONALI

TA220S	Stampante
---------------	-----------

ELETTRONICI AD ULTRASUONI

ART.	MESAC	MESA
Misurazioni	su acciaio caldo fino a 300 °C	su acciaio fino a 225 mm
Campo di misura (acciaio):		
Temperatura ambiente	1,2 ÷ 225 mm	
Temperatura fino a 300°C	4 ÷ 80 mm	-
Campo di misura per tubi in acciaio	min. Ø 20 mm x 3 mm	
Trasduttore di frequenza	ZW5P 5 MHz, Ø 10 mm	standard 5 MHz, Ø 10 mm
Risoluzione	0,1 mm	
Precisione (H=valore nominale)	± (1% H+0,1) mm	
Unità di misura	mm / inch	
Display	4 cifre LCD con retroilluminazione	
Temperatura superficie	0°C +300°C	-
Temperatura d'esercizio	0°C +40°C	
Alimentazione	2 AA batterie - 1,5V	
Dimensioni	126x68x23 mm	
Peso	170 gr	



MESAC

MESA

TERMOMETRO PORTATILE AD INFRAROSSI CON PUNTATORE LASER

Per la rilevazione della temperatura senza contatto in impianti industriali, ispezioni di sicurezza, controllo qualità, manutenzione motori, misura di temperature di superficie, cantieristica, etc.

ART. TERI-S

Campo di misura	-20°C ÷ 520°C
Tempo di risposta	meno di 1 secondo
Risoluzione	0,1 °C
Precisione	±2°C o 3% del valore
Rapporto di misura (D:S)	8:1
Emissione	fissa a 0,95
Batterie alimentazione	6F22-1x9V
Dimensioni	160x89x43 mm
Peso	150 g
Temperatura operativa	0 °C ÷ 40 °C
Temperatura stoccaggio	-20 °C ÷ 65 °C
Selezione °C o °F	
Retroilluminazione	
Indicatore batteria scarica	
Autospegnimento	
Conforme alle norme EMC	



MULTIMETRI

ART.	840.00	841.00
Tensione continua	0,2 V ÷ 600 V	4 V ÷ 1000 V
Tensione alternata	0,2 V ÷ 600 V	4 V ÷ 750 V
Corrente continua	200 µA ÷ 10 A	4 mA ÷ 10 A
Corrente alternata	200 µA ÷ 10 A	4 mA ÷ 10 A
Resistenza	200 Ω ÷ 20 MΩ	400 Ω ÷ 40 MΩ
Capacità (con azzeramento della capacità parassita)	-	4 nF ÷ 400 nF
Temperatura operativa	-4° C ÷ 50° C	0 °C ÷ 750 °C
Alimentazione	6F22-1x9V	6F22-1x9V
Dimensioni	190x108x50 mm	186x78x35 mm
Peso	470 gr	300 gr
Display	LCD	LCD
Classe d'isolamento	II	II



SPESSIMETRI

CON GUAINA METALLICA

Lame in acciaio svedese di altissima precisione, lati paralleli totalmente esenti da sbavature, guaina di protezione delle lame in acciaio indeformabile e ghiera di bloccaggio.

ART. 800

COD.	01	02	03	04	05
N. lame	4	8	13	20	20
Spessore mm	0,15-0,20-0,25-0,30	0,05-0,10-0,15-0,20-0,25-0,30-0,40-0,50	0,05-0,10-0,15-0,20-0,25-0,30-0,40-0,50-0,60-0,70-0,80-0,90-1	0,05-0,10-0,15-0,20-0,25-0,30-0,35-0,40-0,45-0,50-0,55-0,60-0,65-0,70-0,75-0,80-0,85-0,90-0,95-1	Pollici



A LAME LUNGHE

Lame in acciaio svedese di altissima precisione, lati paralleli totalmente esenti da sbavature.

ART. 838

COD.	01	02	03	04	05	06	07	08	09
N. lame	8	8	8	13	13	13	20	20	20
Lunghezza mm	200	300	500	200	300	500	200	300	500



SPESIMETRI
DOPPIA LAMA CON IMPUGNATURA CENTRALE IN MATERIALE PLASTICO
ART. 854

COD.	01		02		03		04		05		06	
Spessore mm	0,10	0,15	0,10	0,20	0,15	0,25	0,20	0,25	0,30	0,40	0,45	0,50
Larghezza mm	15		15		15		15		15		15	

A SINGOLA LAMA CON IMPUGNATURA IN MATERIALE PLASTICO
ART. 855

COD.	01	02	03	04	05	06	07
Spessore mm	0,05	0,08	0,10	0,15	0,20	0,25	0,30
Larghezza mm	15	15	15	15	15	15	15
COD.	08	09	10	11	12	13	14
Spessore mm	0,35	0,40	0,45	0,50	0,55	0,60	0,70
Larghezza mm	15	15	15	15	15	15	15

A NASTRO IN ACCIAIO TEMPERATO
ART. 803

COD.	01	02	03	04	05	06	07	08	09
Spessore mm	0,01	0,02	0,03	0,04	0,05	0,06	0,07	0,08	0,09
Larghezza mm	50	50	50	50	50	50	50	50	50
Lunghezza m	5	5	5	5	5	5	5	5	5
COD.	10	11	12	13	14	15	16	17	18
Spessore mm	0,10	0,15	0,20	0,25	0,30	0,35	0,40	0,45	0,50
Larghezza mm	50	50	50	50	50	50	50	50	50
Lunghezza m	5	5	5	5	5	5	5	5	5

A NASTRO IN ACCIAIO INOX
ART. 804

COD.	01	02	03	04	05	06
Spessore mm	0,02	0,05	0,10	0,15	0,20	0,25
Larghezza mm	100	100	100	100	100	100
Lunghezza m	5	5	5	5	5	5
COD.	07	08	09	10	11	
Spessore mm	0,30	0,35	0,40	0,45	0,50	
Larghezza mm	100	100	100	100	100	
Lunghezza m	5	5	5	5	5	

A NASTRO
ART. 839

COD.	01	02	03	04	05	06	07
Spessore mm	0,01	0,02	0,03	0,04	0,05	0,06	0,07
Larghezza mm	13	13	13	13	13	13	13
Lunghezza m	5	5	5	5	5	5	5
COD.	08	09	10	11	12	13	14
Spessore mm	0,08	0,09	0,10	0,15	0,20	0,25	0,30
Larghezza mm	13	13	13	13	13	13	13
Lunghezza m	5	5	5	5	5	5	5
COD.	15	16	17	18	19	20	21
Spessore mm	0,35	0,40	0,45	0,50	0,55	0,60	0,65
Larghezza mm	13	13	13	13	13	13	13
Lunghezza m	5	5	5	5	5	5	5
COD.	22	23	24	25	26	27	28
Spessore mm	0,70	0,75	0,80	0,85	0,90	0,95	1,00
Larghezza mm	13	13	13	13	13	13	13
Lunghezza m	5	5	5	5	5	5	5



ALESAMETRI DI PRECISIONE PER COMPARATORI CENTESIMALI E MILLESIMALI

Servono per il controllo di fori e alesaggi in genere. Le punte di contatto, hanno una sfera in acciaio al cromo con durezza 62/64 HRC. L'asta è cromata, dotata di impugnatura termoisolante, staffe di centraggio in acciaio. Esecuzione della misura semplice in quanto lo strumento si centra automaticamente sul diametro. Confezionati in cassetta legno.

ART.	Campo di misura Ø mm	Lunghezza asta mm
245.01	15 ÷ 35	125
245.02	30 ÷ 100	175
245.03	50 ÷ 180	180
245.04	50 ÷ 180	450
245.05	100 ÷ 300	180



CALIBRI ANALOGICI

VENTESIMALI

Asta graduata e corsoio in acciaio INOX temprato. Scala cromata opaca. Monoblocco. Asta di profondità. Completati di tabella filettature Metriche e Whitworth sul retro del nonio.

ART.	Campo di misura mm	Lettura nonio		Lunghezza scala mm	Becchi		Bloccaggio nonio
		scala inferiore mm	scala superiore		esterni mm	interni mm	inferiore a leva
331.00	153	0,05	1/128"	200	40	16	●
331.04	155	0,05	1/128"	200	40	16	●
312.01	153	0,05	1/128"	190	40	16	●

Precisione secondo: Norme DIN 862 – UNI 3599

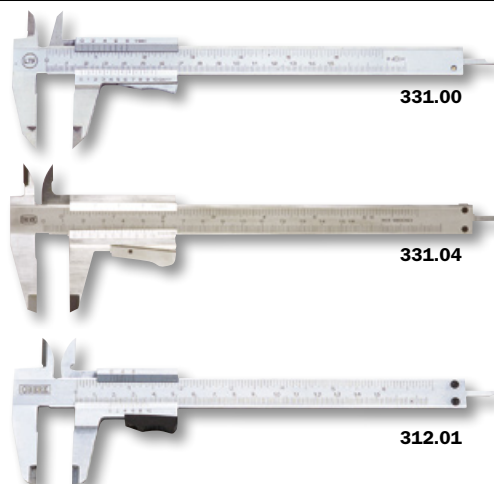

NONIO COMPOSTO

Asta graduata e corsoio in acciaio INOX temprato. Scala cromata opaca. Asta di profondità. Completati di tabella filettature Metriche e Whitworth sul retro del nonio.

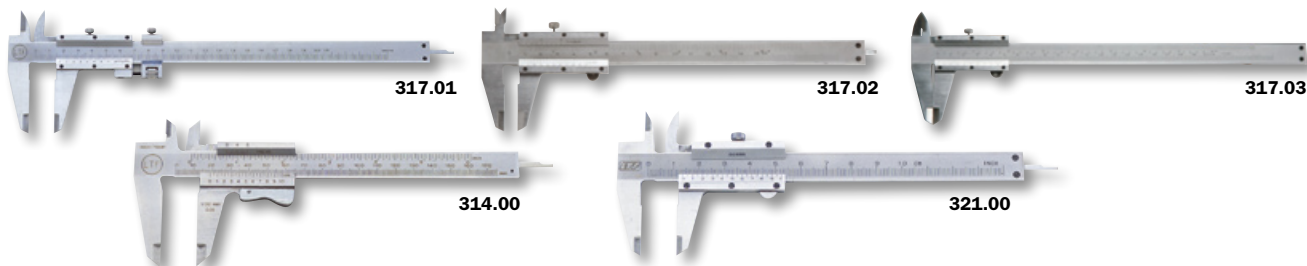

ART.	Campo di misura mm	Lettura nonio		Lunghezza scala mm	Becchi		Bloccaggio nonio		Dispositivo regolazione micrometrica
		scala inferiore mm	scala superiore		esterni mm	interni mm	inferiore a leva	superiore a vite	
314.00	135	0,05	1/128"	160	48	14	●	-	-
314.03	200	0,05	1/128"	250	50	18	●	-	-
317.01	200	0,02	-	250	45	18	-	●	●
317.02	155	0,05	1/128"	200	40	16	-	●	-
317.03	200	0,02	1/1000"	250	45	16	-	●	-
321.00	100	0,05	-	140	30	14	-	●	-

Precisione secondo: Norme DIN 862

CON OROLOGIO

Asta graduata in acciaio INOX temprato. Scala cromata opaca. Rullo di regolazione. Cremagliera protetta. Quadrante girevole. Astina di profondità.

ART.	Campo di misura mm	Unità di formato mm	Lunghezza scala mm	Becchi		Bloccaggio nonio
				esterni mm	interni mm	superiore a vite
319.01	150	0,02	155	40	16	●
319.04	200	0,02	205	50	20	●
319.05	300	0,02	305	62	20	●

Precisione secondo: DIN 862



CALIBRI ELETTRONICI
DIGITALI MILLESIMALI "OBERK"

Costruiti in acciaio INOX. Velocità di scorrimento superiore a 1 m/sec.
Asta di profondità.



ART.	Campo di misura mm	Nonio		Ingombro mm	Becchi		Bloccaggio nonio superiore a vite	ON OFF	ABS INC	mm inch	Azzeram.	Batterie alimentazione
		risoluzione mm	precisione mm		esterni mm	interni mm						
327.13	150	0,005	0,01	235	40	17	●	●	●	●	●	SR44-1x1,5V
327.14	200	0,005	0,01	285	50	19	●	●	●	●	●	SR44-1x1,5V

Precisione secondo: Norme DIN 862

DIGITALI CON INSERTI IN METALLO DURO SUI BECCHI "OBERK"

Costruiti in acciaio INOX. Display di chiara lettura numeri alti 12 mm.
Velocità di scorrimento superiore a 1m/sec. Rullo di regolazione.



ART.	Campo di misura mm	Nonio		Ingombro mm	Becchi		Bloccaggio nonio superiore a vite	ON OFF	ABS INC	mm inch	Azzeram.	Batterie alimentazione
		risoluzione mm	precisione mm		esterni mm	interni mm						
327.60	150	0,01	0,03	235	40	16	●	●	●	●	●	SR44-1x1,5V
327.62	200	0,01	0,03	285	50	19	●	●	●	●	●	SR44-1x1,5V
327.63	300	0,01	0,03	400	60	20	●	●	●	●	●	SR44-1x1,5V

Precisione secondo: Norme DIN 862

DIGITALI CASSA IN METALLO

Costruiti in acciaio INOX. Display di chiara lettura numeri grandi.
Velocità di scorrimento superiore a 1m/sec.



ART.	Campo di misura mm	Nonio		Ingombro mm	Becchi		Bloccaggio nonio superiore a vite	ON OFF	mm inch	Azzeram.	Batterie alimentazione
		risoluzione mm	precisione mm		esterni mm	interni mm					
327.07	150	0,01	0,02	235	40	16	●	●	●	●	SR44-1x1,5V
327.08	200	0,01	0,02	285	50	19	●	●	●	●	SR44-1x1,5V
327.09	300	0,01	0,02	402	60	21	●	●	●	●	SR44-1x1,5V

Precisione secondo: Norme DIN 862

DIGITALI

Costruiti in acciaio INOX. L'elettronica garantisce un grado di protezione contro getti d'acqua e polvere (CEI EN 60529). Velocità di scorrimento superiore a 1 m/sec.

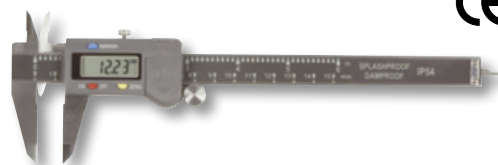

ART.	Campo di misura mm	Nonio		Ingombro mm	Becchi		Grado protezione	Bloccaggio nonio superiore a vite	ON OFF	mm inch	Azzeram.	Rullo di regolazione	Batterie alimentazione
		risoluzione mm	precisione mm		esterni mm	interni mm							
327.15	150	0,01	0,03	235	40	16	IP54	●	●	●	●	●	SR44-1x1,5V
327.20	200	0,01	0,03	285	50	19	IP54	●	●	●	●	●	SR44-1x1,5V
327.30	300	0,01	0,04	400	60	20	IP54	●	●	●	●	●	SR44-1x1,5V

Precisione secondo: Norme DIN 862

CALIBRI ELETTRONICI

DIGITALI CON NUMERI GRANDI "OBERK"

Costruiti in acciaio INOX. Velocità di scorrimento superiore a 1 m/sec.

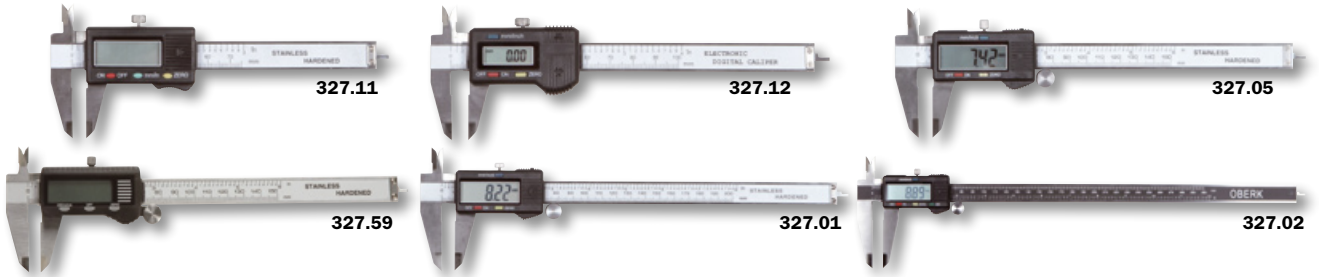

ART.	Campo di misura mm	Nonio		Ingombro mm	Becchi		Bloccaggio nonio superiore a vite	ON OFF	Preset	ABS INC	mm inch	Azzeram.	Rullo di regolazione Dispositivo regolazione micrometrica	Batterie alimentazione	
		risoluzione mm	precisione mm		esterni mm	interni mm									
327.11	75	0,01	0,02	145	30	13	●	●	-	-	●	●	-	-	SR44-1x1,5V
327.12	100	0,01	0,02	170	30	13	●	●	-	-	●	●	-	-	SR44-1x1,5V
327.05	150	0,01	0,02	235	40	15	●	●	-	-	●	●	-	-	SR44-1x1,5V
327.59	150	0,01	0,02	237	40	17	●	●	-	-	●	●	-	-	SR44-1x1,5V
327.01	200	0,01	0,02	290	45	18	●	●	-	-	●	●	-	-	SR44-1x1,5V
327.02	300	0,01	0,02	405	60	20	●	●	-	-	●	●	-	-	SR44-1x1,5V
327.03	500	0,01	0,05	670	150	20	●	●	●	●	●	●	-	●	SR44-1x1,5V

Precisione secondo: Norme DIN 862

DIGITALI CON NUMERI MEDI

Costruiti in acciaio INOX. Velocità di scorrimento superiore a 1 m/sec.



ART.	Campo di misura mm	Nonio		Ingombro mm	Becchi		Bloccaggio nonio superiore a vite	ON OFF	mm inch	Azzeram.	Rullo di regolazione	Batterie alimentazione
		risoluzione mm	precisione mm		esterni mm	interni mm						
327.01M	200	0,01	0,02	287	45	16	●	●	●	●	●	SR44-1x1,5V

Precisione secondo: Norme DIN 862

DIGITALI CON NUMERI GRANDI ASTA TUBOLARE

Costruiti in acciaio INOX. Display di chiara lettura numeri grandi. Velocità di scorrimento superiore a 1 m/sec.



327.18

ASTA TUBOLARE



ART.	Campo di misura mm	Nonio		Ingombro mm	Becchi		Bloccaggio nonio superiore a vite	ON OFF	Preset	ABS INC	mm inch	Azzeram.	Dispositivo regolazione micrometrica	Batterie alimentazione
		risoluzione mm	precisione mm		esterni mm	interni mm								
327.18	800	0,01	0,07	1020	150	20	●	●	●	●	●	●	●	SR44-1x1,5V
327.04	1000	0,01	0,07	1235	200	20	●	●	●	●	●	●	●	SR44-1x1,5V
327.10	1500	0,01	0,07	1780	200	20	●	●	●	●	●	●	●	SR44-1x1,5V
327.16	2000	0,01	0,10	2290	250	20	●	●	●	●	●	●	●	SR44-1x1,5V

Precisione secondo: Norme DIN 862

DIGITALI CON BECCHI SUPERIORI PER ESTERNI "OBERK"

Asta e corsoio in acciaio INOX temprato.



ART.	Campo di misura mm	Nonio		Ingombro mm	Becchi		Bloccaggio nonio superiore a vite	ON OFF	Preset	ABS INC	mm inch	Azzeram.	Dispositivo regolazione micrometrica	Batterie alimentazione
		risoluzione mm	precisione mm		esterni mm	interni mm								
328.01	300	0,02	0,05	415	90	10	●	●	●	●	●	●	●	SR44-1x1,5V
328.05	500	0,02	0,05	675	100	35	●	●	●	●	●	●	●	SR44-1x1,5V
328.10	1000	0,01	0,07	1220	150	37	●	●	●	●	●	●	●	SR44-1x1,5V

Precisione secondo: Norme DIN 862

CALIBRI ELETTRONICI
DIGITALI DI PROFONDITÀ "OBERK"

Asta e corsoio in acciaio INOX temprato.



ART.	Campo di misura mm	Nonio		Lunghezza asta mm	Dimensione base appoggio mm	Bloccaggio nonio superiore a vite	ON OFF	mm inch	Azzeram.	Batterie alimentazione
		risoluzione mm	precisione mm							
329.00	200	0,01	0,02	285	100	●	●	●	●	SR44-1x1,5V
329.01	300	0,01	0,02	375	125	●	●	●	●	SR44-1x1,5V
329.02	500	0,01	0,04	580	125	●	●	●	●	SR44-1x1,5V

Precisione secondo: Norme DIN 862

CALIBRI ELETTRONICI "SPECIALI"
BECCO REGOLABILE IN ALTEZZA

ART.	Campo di misura mm	Nonio		Ingombro mm	Becco mobile mm	Becchi esterni mm	Bloccaggio nonio superiore a vite	ON OFF	mm inch	Azzeram.	Rullo regolazione fine	Batterie alimentazione
		risoluzione mm	precisione mm									
322.01	150	0,01	0,03	235	95	40	●	●	●	●	●	SR44-1x1,5V
322.02	200	0,01	0,03	285	95	45	●	●	●	●	●	SR44-1x1,5V
322.03	300	0,01	0,04	400	130	60	●	●	●	●	●	SR44-1x1,5V

Precisione secondo: Norme DIN 862

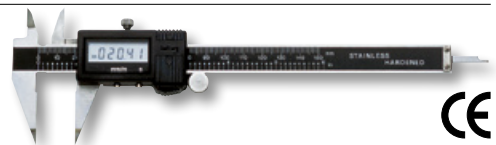
BECCHI A PUNTA

ART.	Campo di misura mm	Nonio		Ingombro mm	Becchi		Bloccaggio nonio superiore a vite	ON OFF	mm inch	Azzeram.	Rullo regolazione fine	Batterie alimentazione
		risoluzione mm	precisione mm		esterni mm	interni mm						
323.00	150	0,01	0,03	235	40	16	●	●	●	●	●	SR44-1x1,5V

BECCHI LUNGI "FORI PROFONDI"

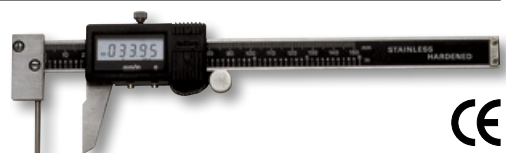

ART.	Campo di misura mm	Nonio		Ingombro mm	Becchi interni mm	Bloccaggio nonio superiore a vite	ON OFF	mm inch	Azzeram.	Rullo regolazione fine	Batterie alimentazione
		risoluzione mm	precisione mm								
324.00	15 ÷ 200	0,01	0,03	290	70	●	●	●	●	●	SR44-1x1,5V

PER LA MISURAZIONE DEGLI SPESSORI DELLE PARETI

ART.	Campo di misura mm	Nonio		Ingombro mm	Becchi esterni mm	Bloccaggio nonio superiore a vite	ON OFF	mm inch	Azzeram.	Rullo regolazione fine	Batterie alimentazione
		risoluzione mm	precisione mm								
326.00	150	0,01	0,03	235	40	●	●	●	●	●	SR44-1x1,5V

CALIBRI ELETTRONICI "SPECIALI"

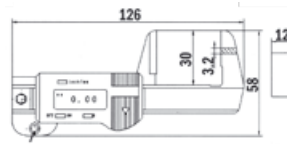
CON BECCO DEL CORSOIO PIANO (12 mm)



ART.	Campo di misura mm	Nonio		Ingombro mm	Becchi esterni mm	ON OFF	mm inch	Azzeram.	Batterie alimentazione
		risoluzione mm	precisione mm						
327.40	30	0,01	0,02	126	30	●	●	●	SR44-1x1,5V

PER INTERASSI FORI

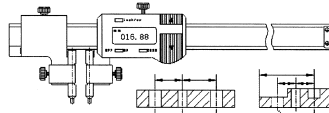

ART.	Campo di misura mm	Nonio		Ingombro mm	Bloccaggio nonio superiore a vite	ON OFF	mm inch	Azzeram.	Batterie alimentazione
		risoluzione mm	precisione mm						
CCTE30	5 ÷ 300	0,01	0,02	390	●	●	●	●	SR44-1x1,5V

PER MISURAZIONE DI GOLE ESTERNE

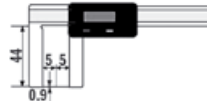

ART.	Campo di misura mm	Nonio		Ingombro mm	Bloccaggio nonio superiore a vite	ON OFF	mm inch	Azzeram.	Rullo regolazione fine	Batterie alimentazione
		risoluzione mm	precisione mm							
325.10	150	0,01	0,02	235	●	●	●	●	●	SR44-1x1,5V

PER MISURAZIONE DI GOLE INTERNE

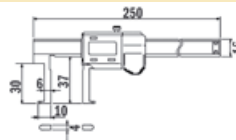

ART.	Campo di misura mm	Nonio		Ingombro mm	Bloccaggio nonio superiore a vite	ON OFF	mm inch	Azzeram.	Rullo regolazione fine	Batterie alimentazione
		risoluzione mm	precisione mm							
325.55	20 ÷ 150	0,01	0,02	250	●	●	●	●	●	SR44-1x1,5V

SET CALIBRI ELETTRONICI CASSA IN METALLO

ART. 327.789/3

Composizione:

327.07	1 pezzo
327.08	1 pezzo
327.09	1 pezzo

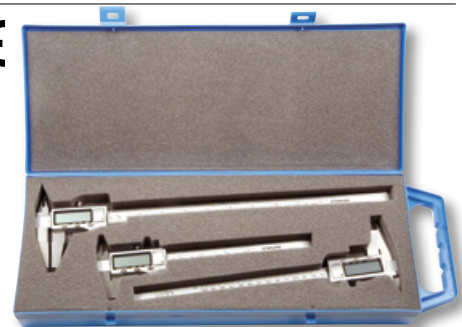

SET CALIBRI ELETTRONICI CON INSERTI IN METALLO DURO

ART. 327.606263/3

Composizione:

327.60	1 pezzo
327.62	1 pezzo
327.63	1 pezzo

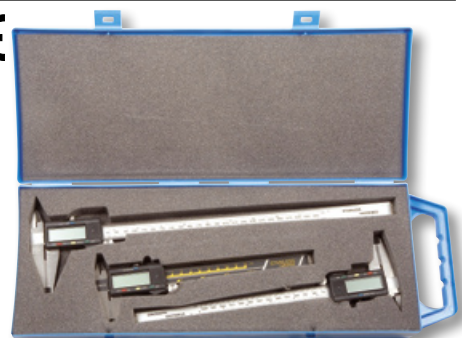

CALIBRI ANALOGICI
CINQUANTESIMALI

Asta graduata e corsoio in acciaio INOX temprato. Scala cromata opaca e ribassata. Monoblocco.

ART.	Campo di misura mm	Lettura nonio mm	Lunghezza scala mm	Becchi mm	Min misura becchi interni mm	Bloccaggio nonio	Dispositivo regolazione micrometrica
						superiore a vite	
336.01	200	0,02	250	60	10	●	●
336.02	250	0,02	300	75	10	●	●
336.03	300	0,02	350	90	10	●	●
337.01	450	0,02	500	125	20	●	●
337.02	550	0,02	600	125	20	●	●
337.03	800	0,02	850	150	20	●	●
337.04	1000	0,02	1050	150	20	●	●
337.05	1200	0,02	1250	150	20	●	●
337.06	1500	0,02	1550	150	20	●	●
337.07	2000	0,02	2050	200	20	●	●
337.08	3000	0,02	3050	300	20	●	●

Precisione secondo: Norme DIN 862 – UNI 6906

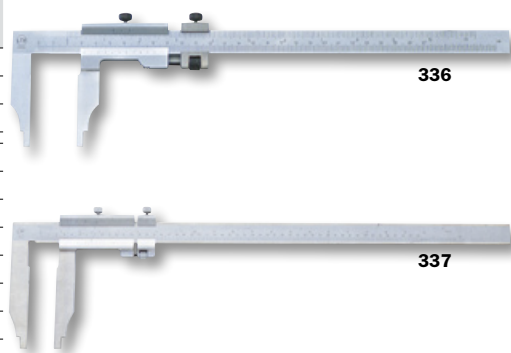
CINQUANTESIMALI "OBERK"

Asta graduata e corsoio in acciaio INOX temprato. Scala cromata opaca e ribassata. Monoblocco.

ART.	Campo di misura mm	Lettura nonio mm	Lunghezza scala mm	Becchi mm	Min misura becchi interni mm	Bloccaggio nonio	Dispositivo regolazione micrometrica
						superiore a vite	
334.01	500	0,02	550	120	20	●	●
334.02	600	0,02	650	150	20	●	●
334.03	800	0,02	850	150	20	●	●
334.04	1000	0,02	1050	150	20	●	●

Precisione secondo: Norme DIN 862 – UNI 6906

CINQUANTESIMALI SERIE BECCHI LUNGHI

Asta graduata e corsoio in acciaio INOX temprato. Scala cromata opaca e ribassata. Monoblocco.

ART.	Campo di misura mm	Lettura nonio mm	Lunghezza scala mm	Becchi mm	Min misura becchi interni mm	Bloccaggio nonio	Dispositivo regolazione micrometrica
						superiore a vite	
340.01	250	0,02	300	125	10	●	●
340.02	300	0,02	350	150	10	●	●
340.03	350	0,02	400	150	10	●	●
340.04	450	0,02	500	150	20	●	●
340.05	450	0,02	500	200	20	●	●
340.06	550	0,02	600	200	20	●	●
340.07	550	0,02	600	300	20	●	●
340.08	800	0,02	850	200	20	●	●
340.09	800	0,02	850	300	20	●	●
340.10	1000	0,02	1050	300	20	●	●
340.11	1000	0,02	1050	500	20	●	●
340.12	1500	0,02	1550	500	20	●	●
340.13	2000	0,02	2050	500	20	●	●

Precisione secondo: Norme interne

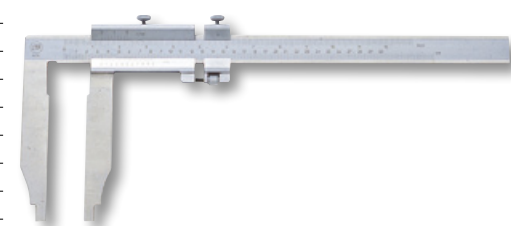
CINQUANTESIMALI - CON BECCHI SUPERIORI PER ESTERNI

Asta graduata e corsoio in acciaio INOX temprato. Scala cromata opaca e ribassata. Monoblocco.

ART.	Campo di misura mm	Lettura nonio mm	Lunghezza scala mm	Becchi mm	Misura becchi interni mm	Becchi superiori mm	Bloccaggio nonio	Dispositivo regolazione micrometrica
							superiore a vite	
342.01	400	0,02	450	150	20	35	●	●
342.02	500	0,02	550	150	20	42	●	●
342.03	600	0,02	650	150	20	42	●	●
342.04	800	0,02	850	150	20	45	●	●
342.05	1000	0,02	1050	150	20	45	●	●

Precisione secondo: Norme DIN 862 – UNI 6906

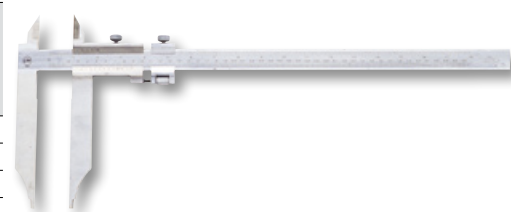

CALIBRI ANALOGICI

CINQUANTESIMALI DI PROFONDITÀ

Asta graduata e corsoio in acciaio INOX temprato. Scala cromata opaca. Monoblocco.

ART.	Campo di misura mm	Letture nonio mm	Lunghezza scala mm	Dimensione base appoggio mm	Bloccaggio nonio superiore a vite
338.01	200	0,02	250	100	●
338.02	250	0,02	300	100	●
338.03	300	0,02	350	125	●

Precisione secondo: Norme DIN 862 – UNI 6906



VENTESIMALE DI PROFONDITÀ PER GOLE INTERNE

Asta graduata e corsoio in acciaio INOX temprato. Scala incisa su ambo i lati; ruotando l'asta di 180° si ottiene uno strumento con la punta a spillo per il controllo di gole e piccoli fori. Monoblocco.

ART.	Campo di misura mm	Letture nonio mm	Lunghezza scala mm	Dimensione base appoggio mm	Ø spillo profondità mm	Bloccaggio nonio superiore a vite
343.01	200	0,05	250	100	2,5	●
343.02	250	0,05	300	100	2,5	●
343.03	300	0,05	350	125	2,5	●

Precisione secondo: Norme DIN 862 – UNI 3599



VENTESIMALE DI PROFONDITÀ PER GOLE INTERNE

Asta graduata e corsoio in acciaio INOX temprato. Scala incisa su ambo i lati; ruotando l'asta di 180° si ottiene uno strumento per la misurazione di gole e come calibro di profondità. Monoblocco.

ART.	Campo di misura mm	Letture nonio mm	Lunghezza scala mm	Dimensione base appoggio mm	Bloccaggio nonio superiore a vite
344.01	200	0,02	250	100	●
344.02	250	0,02	300	100	●
344.03	300	0,02	350	125	●

Precisione secondo: Norme DIN 862 – UNI 3599

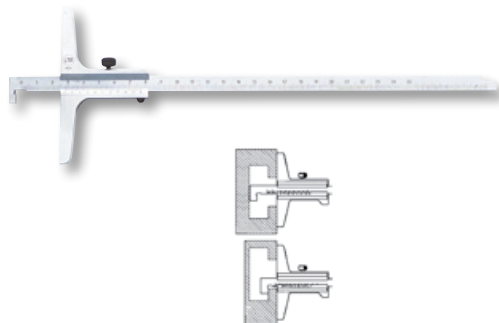

SERIE SPINE CALBRATE

Acciaio speciale temprato, superfici lappate.

Lunghezza mm	Tolleranza mm	Durezza Rockwell C
50	± 0,002	≥ 58

ART. 50

COD.	01	02	03	04	05
Misura mm	1,01–2,00	2,01–3,00	3,01–4,00	4,01–5,00	5,01–6,00
Progressione mm	0,01	0,01	0,01	0,01	0,01
Pezzi N°	100	100	100	100	100
COD.	06	07	08	09	10
Misura mm	6,01–7,00	7,01–8,00	8,01–9,00	9,01–10,00	1,00–8,00
Progressione mm	0,01	0,01	0,01	0,01	0,05
Pezzi N°	100	100	100	100	141
COD.	11	12	13	14	15
Misura mm	8,00–12,00	1,00–10,00	10,00–16,00	16,00–20,00	1,00–20,00
Progressione mm	0,05	0,1	0,1	0,1	0,5
Pezzi N°	81	91	61	41	39



TRUSCHINI

ANALOGICO CINQUANTESIMALE

Scala di lettura e nonio cromati opachi in acciaio INOX. Punta a tracciare con estremità in metallo duro.

ART.	Campo di misura mm	Letture nonio mm	Lunghezza scala mm	Dispositivo regolazione micrometrica
267.00	300	0,02	350	●

Precisione secondo: Norme DIN 862

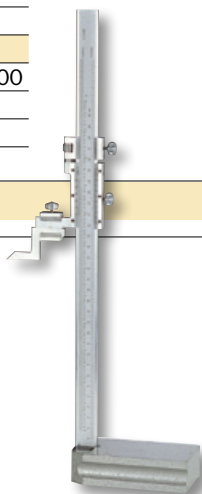

TRUSCHINI
ANALOGICO CINQUANTESIMALE

Asta millimetrata in acciaio INOX cromata opaca. Punta tracciante in acciaio speciale al wolframio temprato.

ART.	Campo di misura mm	Lettura nonio mm	Lunghezza scala mm	Dispositivo regolazione micrometrica
269.E1	300	0,02	350	●
269.E2	400	0,02	450	●
269.E3	500	0,02	550	●
269.E4	600	0,02	650	●
269.E5	800	0,02	850	●
269.E6	1000	0,02	1050	●

Precisione secondo: Norme DIN 862

ELETTRONICI CENTESIMALI

Colonna di guida in acciaio INOX. Base di adeguate dimensioni, scanalata per una migliore impugnatura, punta a tracciare in metallo duro.

ART.	Campo di misura mm	Nonio		Ripetibilità mm	ON OFF	Preset	mm inch	Azeram.	ABS INC	Batterie alimentazione
		risoluzione mm	precisione mm							
100.01	300	0,01	0,03	0,01	●	●	●	●	●	SR44-1x1,5V
100.02	450	0,01	0,03	0,01	●	●	●	●	●	SR44-1x1,5V
100.03	500	0,01	0,04	0,01	●	●	●	●	●	SR44-1x1,5V
100.04	600	0,01	0,04	0,02	●	●	●	●	●	SR44-1x1,5V

Precisione secondo: Norme DIN 862

ELETTRONICI CENTESIMALI "OBERK"

Asta e corsoio in acciaio INOX temprato. Punta a tracciare in metallo duro.

ART.	Campo di misura mm	Nonio		Ripetibilità mm	ON OFF	Preset	mm inch	Azeram.	ABS INC	Dispositivo regolazione micrometrica	Batterie alimentazione
		risoluzione mm	precisione mm								
246.01	300	0,01	0,03	0,01	●	●	●	●	●	●	SR44-1x1,5V
246.02	500	0,01	0,03	0,01	●	●	●	●	●	●	SR44-1x1,5V
246.03	600	0,01	0,03	0,01	●	●	●	●	●	●	SR44-1x1,5V

Precisione secondo: Norme DIN 862

GONIOMETRI
UNIVERSALE CONLENTE

Costruito in acciaio INOX. Il quadrante è diviso meccanicamente in quattro settori di 90° ciascuno. Il nonio, smussato per evitare errori di parallasse, consente la lettura di 5'. Confezionato in cassetta legno.

ART.	Lunghezza asta mm	Nonio Ø mm
257.00	300	70

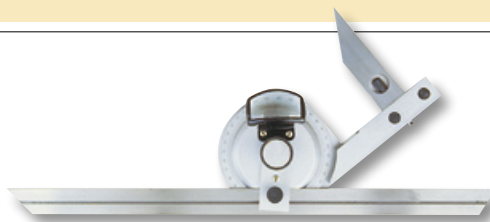
A QUADRANTE

Quadrante e lancetta per lettura diretta di $1/12^\circ = 5'$. Braccio ausiliario per la misura di piccoli angoli, in acciaio INOX. Asta regolabile temprata.

ART.	Lunghezza asta mm
352.00	300

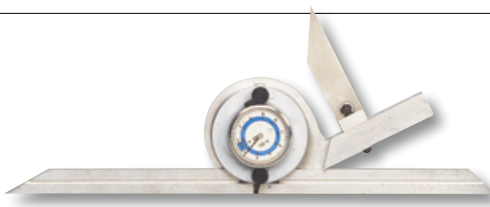
ELETTRICO

Costruito in acciaio INOX.

ART. 257.E0		Campo di misura	1x360° 2x180° 4x90°
FUNZIONI		Scala di lettura	Gradi/1' Gradi/0,01°
Accensione/spengimento/zero	●	Risoluzione	30"
Taratura	●	Precisione angolare	±1' - ±0,01°
Indicazione angolo	sessagesimale/decimale	Errore di digitazione	5'
Regolazione fine	●	Lunghezza asta	300 mm
Alimentazione	CR2032-1x3V		



GONIOMETRI

SET COMBINATO

Può essere usato come calibro di profondità, squadra a 45° e 90°, truschino, livella, cerca centri e goniometro.

ART.	Riga mm	Peso kg
2220.00	300	1,25

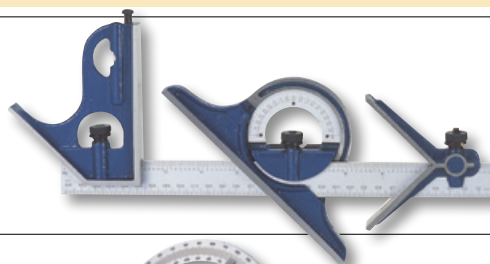

SEMPLICI

Costruito in acciaio indeformabile rettificato. Divisione meccanica di precisione. Ghiera di bloccaggio dell'asta.

ART. 258				
COD.	01	02	03	04
Lunghezza asta mm	120	150	200	300
Arco ø mm	80	120	150	200

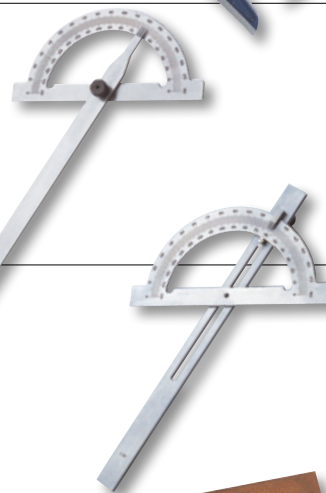

AD ASTA SCORREVOLE

Costruito in acciaio indeformabile rettificato. Divisione meccanica di precisione. Ghiera di bloccaggio dell'asta.

ART. 259				
COD.	01	02	03	04
Lunghezza asta mm	240	300	400	500
Arco ø mm	120	150	200	250



CERCACENTRI ANALOGICO "AXIS OFFSET"

Centratore utilizzabile in qualsiasi angolazione, verticale ed orizzontale. Il comparatore è sempre in posizione frontale, per una facile lettura dell'operatore. Confezione: astuccio legno.

ART.	Campo di misura mm	Unità di formato mm	Letture quadrante mm	Ø quadrante mm	Max velocità di rotazione giri/min	Codulo di attacco mm
130.00	5	0,01	1	40	800	Ø10x22

ACCESSORI IN DOTAZIONE:

N° 3 tastatori diritti lunghezza 50-100-150 mm (Ø sfera tastatori 3 mm)

N° 3 tastatori ricurvi lunghezza 50-100-150 mm (Ø sfera tastatori 3 mm)

N° 1 tastatore snodato a cuspide rientrante

N° 1 asta di stazionamento Ø 4x170 mm

CENTRATORE TASTATORE 3D

Utile per l'allineamento dei punti zero macchina (macchine utensili tradizionali). Struttura con dimensioni ridotte.

ART.	Radiale		Assiale		Ø quadrante mm	Ø tastatore mm	Codulo di attacco mm	Altezza totale mm
	Campo di misura mm	Unità di formato mm	Campo di misura mm	Unità di formato mm				
130.32	10	0,01	6	0,032	51	4	Ø 20x50	165



CENTRATORI CON SEGNALE LUMINOSO

Sfera di contatto temperata e rettificata. Per trapani e fresatrici, per il centraggio interno ed esterno montato su mandrini rotanti o stazionari.

ART.	Ø codulo di attacco mm	Ø sfera mm	Lunghezza totale mm	Tolleranza mm	Batterie alimentazione
130.30	20	10	100	0,01	SR44-2x1,5V
130.31	20	10	157	0,01	SR44-2x1,5V

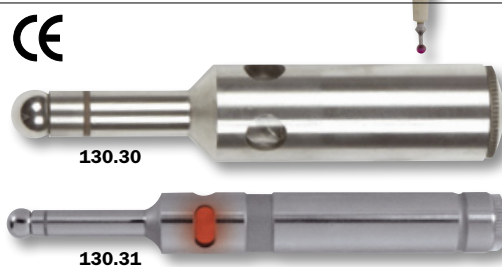

TASTATORE CENTRATORE MECCANICO

Tutte le parti sono temprate e rettificate. Il centraggio dei pezzi da lavorare avviene accostando il tastatore alla superficie del pezzo in lavorazione.

ART.	Ø codulo di attacco mm	Ø tastatore mm	Lunghezza totale mm	Tolleranza mm	Velocità di rotazione giri/min
130.10	10	10	89	0,01	450 ÷ 600
130.20	10	4	89	0,01	450 ÷ 600

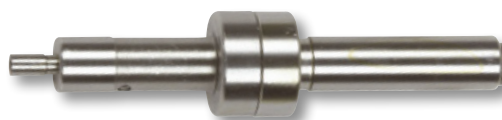

AZZERATORE CON BASE MAGNETICA

Attrezzo utile per effettuare l'azzeramento dell'utensile direttamente sulla macchina utensile, sia tradizionale che CNC. Base magnetica permanentemente attiva. Selettore di "Test" per verificare l'azzeramento della base.

ART.	Campo di misura mm	Unità di formato mm	Letture quadrante mm	Ø quadrante mm	Altezza "Test" mm
130.40	2	0,01	1	40	50



CONTAFILETTI

Lame fresate di precisione esenti da bave, con doppia ghiera godronata di bloccaggio.

ART.	810.01	810.02	810.03	810.04
N° lame	28	24	52	58
Passo	Whitworth 55°	S.I. 60°	Whitworth - S.I.	Whitworth - S.I. - Gas



RAGGIMETRI

Lame in acciaio con profili precisi, 2 ghiera godronate di bloccaggio per misure concave e convesse.

PROGRESSIONE LAME:					
1 ÷ 3 mm	0,25 mm	3 ÷ 20 mm	0,5 mm	20 ÷ 25 mm	1 mm
ART.	818.01	818.02	818.03		
Raggio mm	1 ÷ 7	7,5 ÷ 15	15,5 ÷ 25		

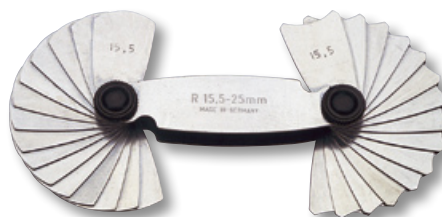

CALIBRO PER FORI PER CANDELE

Speciale per il controllo della distanza delle puntine platinato, degli elettrodi, delle candele di accensione.

ART. 819.00

Composizione:

N° 8 puntine piegate in acciaio temprato:
da 0,4 - 0,5 - 0,6 - 0,7 - 0,75 - 0,8 - 0,9 - 1 mm
N° 1 chiavetta per piegare o regolare elettrodi



CALIBRI PER FORI

Formati da pernetti in acciaio di precisione. Bloccaggio con ghiera.

ART.	Ø mm	N° pernetti	Progressione mm
821.01	0,45 ÷ 1,5	22	0,05
821.02	1,5 ÷ 3	16	0,1

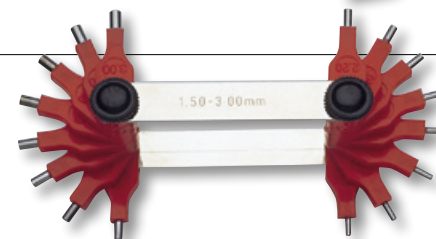

CALIBRO A SCARSETTA UNIVERSALE, PER CONTROLLO PROFILI UTENSILI

ART. 825.00

Per filettatura a forma rettangolare e quadrata. Profili precisi. Acciaio lucido.

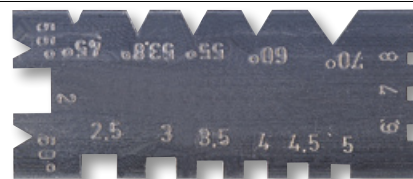

CALIBRO CONTROLLO PROFILI UTENSILI TRAPEZOIDALI

ART.	Angolo	Passo mm
826.00	30°	2 ÷ 12



CALIBRI PER CONTROLLO PROFILI FILETTI

Acciaio lucidato. Profili precisi. Bordi accuratamente finiti.

ART.	Angolo
830.01	55°
830.02	60°

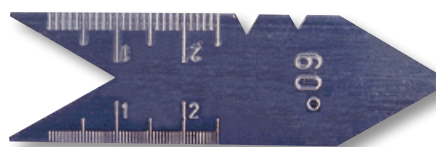

CALIBRO PER CONTROLLO ANGOLO DELLE PUNTE ELICOIDALI

ART. 831.00

Per controllo punte elicoidali fino a Ø 50 mm angolo 118°.



CALIBRO CONTROLLO UTENSILI PER FILETTATURE QUADRE, TRAPEZOIDALI, WHITWORTH E METRICHE

ART. 832.00

Angoli 55° e 60°.



CALIBRO PER CORDONI SALDATURA TIPO LUCIDO

ART. 834.01

Composizione:

N° 12 lame acciaio temprato da 3 a 12 mm



CALIBRO DI PRECISIONE PER CORDONI DI SALDATURA

ART. 836.00

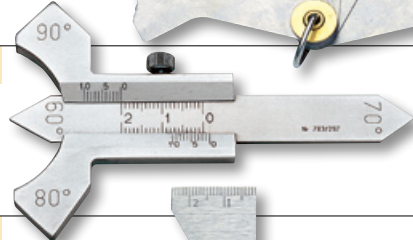

CALIBRO PER CONTROLLO DELL'ANGOLO DI RIAFFILATURA, QUADRATO ED ESAGONALE, DELLE PUNTE ELICOIDALI

ART. 850.00

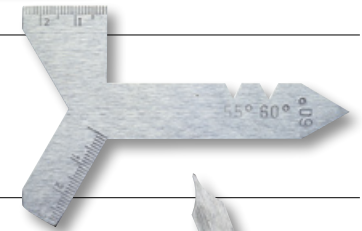

SQUADRA PER CONTROLLO DELL'ANGOLO DI RIAFFILATURA PER UTENSILI DA TORNO

ART. 851.00



SQUADRA PER CONTROLLO PUNTE ELICOIDALI CON ASTINA DELL'ANGOLO DI RIAFFILATURA DELLE PUNTE DA 30° A 160°

ART. 852.00



SQUADRE

DI PRECISIONE LTF A 90° IN ACCIAIO INOX TEMPRATO

Interamente temprate, rettificata, lappate. Confezione: astuccio legno.

ART. 2025	TIPO SEMPLICE					
ART. 2030	TIPO CON CAPPELLO					
COD.	01	02	03	04	05	06
Lato x lato mm	75x50	100x70	150x100	200x130	250x165	300x200

Precisione secondo: Norme DIN 875/0

LTF A 90° IN ACCIAIO INOX TEMPRATO CON PROFILO BISELLATO

Squadre di altissima precisione. Lato maggiore smussato nella faccia interna ed esterna. Confezione: astuccio legno.

ART. 2035	TIPO SEMPLICE				
ART. 2040	TIPO CON CAPPELLO				
COD.	01	02	03	04	05
Lato x lato mm	75x50	100x70	150x100	200x130	300x200

Precisione secondo: Norme DIN 875/0

LTF A 90° CROMATE OPACHE IN ACCIAIO INDEFORMABILE

Ricoperta di uno strato di cromo duro uniforme che assicura una elevata resistenza all'ossidazione, all'usura e alla durezza delle superfici di lavoro.

ART. 2045	TIPO SEMPLICE						
ART. 2050	TIPO CON CAPPELLO						
COD.	01	02	04	05	06	07	
Lato x lato mm	75x50	100x70	150x100	200x130	250x165	300x200	
COD.	08	09	10	11	12		
Lato x lato mm	400x265	500x330	600x400	750x550	1000x660		

Precisione secondo: Norme DIN 875/1

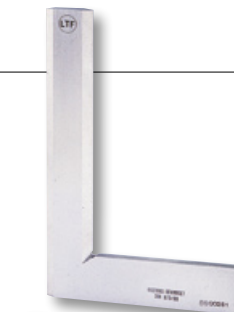

2045

2050

SQUADRE
LTF A 90° PER MECCANICI, IN ACCIAIO INDEFORMABILE

Ideali per il meccanico competente ed esigente. Rettifica fine con bordi lucidati.

ART. 2065	TIPO SEMPLICE					
ART. 2070	TIPO CON CAPPELLO					
COD.	01	02	03	04	05	06
Lato x lato mm	75x50	100x70	150x100	200x130	250x165	300x200
COD.	07	08	09	10	11	
Lato x lato mm	400x265	500x330	600x400	750x550	1000x660	

Precisione secondo: Norme DIN 875/I

2065

2070

LTF A 90° PER MECCANICI, IN ACCIAIO INDEFORMABILE

Rettificate finemente.

ART. 2075	TIPO SEMPLICE					
ART. 2080	TIPO CON CAPPELLO					
COD.	01	02	03	04	05	06
Lato x lato mm	75x50	100x70	150x100	200x130	250x165	300x175
COD.	07	08	09	10	11	
Lato x lato mm	400x200	500x250	600x300	750x375	1000x500	

Precisione secondo: Norme DIN 875/II

2075

2080

LTF A 90° IN ACCIAIO CROMATO PER MECCANICI E FABBRI

Cromate, inattaccabili dagli ossidi e di largo consumo.

ART. 2055	TIPO SEMPLICE				
ART. 2060	TIPO CON CAPPELLO				
COD.	01	02	03	04	05
Lato x lato mm	100x70	150x100	200x135	250x170	300x180
Precisione µm	60	70	80	90	100
COD.	06	07	08	09	10
Lato x lato mm	400x200	500x250	600x300	800x400	1000x500
Precisione µm	120	140	160	200	240

2055

2060

A 90° IN ACCIAIO

Esecuzione economica. Per meccanici, fabbri, muratori, carpentieri etc. Bordi lavorati a macchina.

ART. 2085	TIPO SEMPLICE				
ART. 2090	TIPO CON CAPPELLO				
COD.	01	02	03	04	05
Lato x lato mm	100x70	150x100	200x135	250x170	300x180
Precisione µm	60	70	80	90	100
COD.	06	07	08	09	10
Lato x lato mm	400x200	500x250	600x300	800x400	1000x500
Precisione µm	120	140	160	200	240

2085

2090

ZINCATE MONOBLOCCO CON CAPPELLO

ART. 2091						
COD.	01	02	03	04	05	06
Lato x lato mm	100x70	150x100	200x130	250x160	300x180	400x230
COD.	07	08	09	10	11	
Lato x lato mm	500x280	600x330	700x375	800x400	1000x500	

LTF A 90° IN ACCIAIO PER CARPENTIERI

Bordi lavorati a macchina.

ART. 2095			
COD.	02	03	04
Lato x lato mm	600x300	800x400	1000x500

PER FLANGE

Bordi lavorati a macchina.

ART.	Lunghezza lati mm	Apertura arco mm	Profondità arco mm	Sezione mm
2096.00	500	60	160	30x6

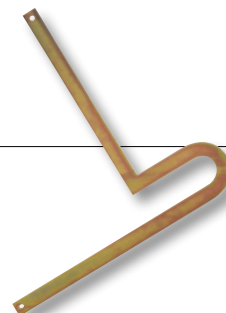

SQUADRE

A 45° IN ACCIAIO INDEFORMABILE

ART. 2100	TIPO SEMPLICE						
ART. 2110	TIPO CON CAPPELLO						
COD.	01	02	03	04	05	06	07
Lato x lato mm	75x75	100x80	125x90	150x100	200x130	250x160	300x200

Precisione secondo: Norme DIN 875/II

A 60° IN ACCIAIO INDEFORMABILE

ART. 2120	TIPO SEMPLICE						
ART. 2130	TIPO CON CAPPELLO						
COD.	01	02	03	04	05	06	07
Lato x lato mm	75x75	100x80	125x90	150x100	200x130	250x160	300x200

Precisione secondo: Norme DIN 875/II

A 120° IN ACCIAIO INDEFORMABILE

ART. 2140	TIPO SEMPLICE					
ART. 2150	TIPO CON CAPPELLO					
COD.	01	02	03	04	05	06
Lato x lato mm	50x50	75x75	100x100	125x125	150x150	200x200

Precisione secondo: Norme DIN 875/II

A 135° IN ACCIAIO INDEFORMABILE

ART. 2160	TIPO SEMPLICE					
ART. 2170	TIPO CON CAPPELLO					
COD.	01	02	03	04	05	06
Lato x lato mm	50x50	75x75	100x100	125x125	150x150	200x200

Precisione secondo: Norme DIN 875/II

A "T" A BASE RINFORZATA IN ACCIAIO INDEFORMABILE RETTIFICATO

ART. 2245								
COD.	01	02	03	04	05	06	07	08
Lunghezza mm	100	125	150	200	250	300	400	500

Precisione secondo: Norme DIN 875/II

CERCA CENTRO IN ACCIAIO INDEFORMABILE CROMATO

ART. 2250							
COD.	01	02	03	04	05	06	07
Lunghezza mm	100	150	200	250	300	400	500

FALSA IN ACCIAIO INDEFORMABILE

ART.	Lunghezza mm
2200.00	300

FALSA TIPO EXTRA IN ACCIAIO INDEFORMABILE

ART. 2210								
COD.	01	02	03	04	05	06	07	08
Lunghezza mm	100	125	150	200	250	300	400	500

LIVELLE

DIGITALE QUADRA CON FISSAGGIO MAGNETICO

Misurazione piani inclinati e verifica allineamenti piani.
Possibilità di azzeramento in qualsiasi posizione.

ART.	Campo di misura	Unità di formato	Precisione	Dimensioni mm	Batterie alimentazione
10.2545102	± 150°	0,1°	± 1°	50x50x32	CR2032-1x3V



LIVELLE
DIGITALE, INCLINOMETRO E GONIOMETRO

Display LCD con pulsante di blocco ed orientamento automatico; calibrazione automatica. Possibilità di azzeramento in qualsiasi posizione.



ART.	Campo di misura	Unità di formato	Precisione	Temperatura esercizio	Dimensioni mm	Batterie alimentazione
10.2545101	360° (4x90°)	0,1°	0°÷10° ≤ 0,1° 11°÷90° ≤ 0,2°	5°C ÷ 40°C	150x50x30	CR2032-1x3V

LINEARI DI PRECISIONE IN GHISA SFEROIDALE

Base d'appoggio, piano prismatica, finemente rettificata e collaudata. Impugnatura termicamente isolante. Bolla d'aria protetta da ogni influenza termica.

ART.	418	419	420	421	422
COD.	Lunghezza mm	Sensibilità mm			
01	150	1,8x1000	0,35x1000	0,10x1000	0,05x1000
02	200				
03	250				
04	300				

Precisione secondo: Norme DIN 877

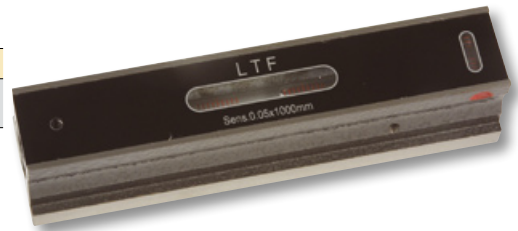
QUADRE UNIVERSALI DI PRECISIONE IN GHISA SFEROIDALE

Superfici di appoggio, piane e piane prismatiche, finemente rettificate e collaudate. Impugnatura termicamente isolante. Bolle d'aria protette da ogni influenza termica.

ART.	COD.	00	01	02	03
424	Sensibilità mm	-	1,8x1000		-
	Dimensioni quadro mm	-	150	200	-
425	Sensibilità mm	-	0,35x1000		
	Dimensioni quadro mm	-	150	200	250
426	Sensibilità mm	-	0,10x1000		-
	Dimensioni quadro mm	-	150	200	-
427	Sensibilità mm	-	0,05x1000		
	Dimensioni quadro mm	100	150	200	250
428	Sensibilità mm	-	0,02x1000		
	Dimensioni quadro mm	-	150	200	250

Precisione secondo: Norme DIN 877

RIGHETTE FLESSIBILI

Classe di precisione		0,5 m	1 m	1,5 m	2 m	3 m
I	± mm	0,15	0,20	0,25	0,30	0,40
II	± mm	0,40	0,50	0,60	0,70	0,90

ART. 251	INCISIONE mm - mm
ART. 252	INCISIONE mm - 1/2 mm
ART. 253	INCISIONE mm - pollici

COD.	Lunghezza mm	Sezione mm	Precisione secondo CEE 73/362
01	100	13x0,4	Classe I ±0,15 mm
02	150	13x0,4	Classe I ±0,15 mm
03	200	13x0,4	Classe I ±0,15 mm
04	250	13x0,4	Classe I ±0,15 mm
05	300	13x0,4	Classe I ±0,15 mm
06	500	20x0,4	Classe I ±0,15 mm
07	1000	20x0,4	Classe I ±0,20 mm



ART. 254	INCISIONE mm - mm
ART. 255	INCISIONE mm - 1/2 mm
ART. 256	INCISIONE mm - pollici

COD.	Lunghezza mm	Sezione mm	Precisione secondo CEE 73/362
01	300	30x0,8	Classe II ±0,40 mm
02	500	30x0,8	Classe II ±0,40 mm
03	1000	30x0,8	Classe II ±0,50 mm
04	1500	30x0,8	Classe II ±0,60 mm
05	2000	30x0,8	Classe II ±0,70 mm
06	3000	30x0,8	Classe II ±0,90 mm



RIGHE MILLIMETRATE PER CONTROLLO

IN ACCIAIO INOX CON SMUSSO

ART. 230

COD.	01	02	03	04	05
Lunghezza mm	500	750	1000	1500	2000

Precisione secondo: Norme DIN 866



IN ACCIAIO INOX CON SEZIONE RETTANGOLARE

ART. 231

COD.	01	02	03	04	05
Lunghezza mm	500	750	1000	1500	2000

Precisione secondo: Norme DIN 866



IN ACCIAIO INDEFORMABILE CON SMUSSO

ART. 240

COD.	01	02	03	04	05	06	07
Lunghezza mm	500	750	1000	1500	2000	2500	3000

Precisione secondo: Norme DIN 866



IN ACCIAIO INDEFORMABILE CON SEZIONE RETTANGOLARE

ART. 241

COD.	01	02	03	04	05	06	07
Lunghezza mm	500	750	1000	1500	2000	2500	3000

Precisione secondo: Norme DIN 866



IN ACCIAIO CON SEZIONE RETTANGOLARE

ART. 250

COD.	01	02	03	04	05	06	07	08
Lunghezza mm	500	750	1000	1250	1500	2000	2500	3000

Precisione secondo: Norme DIN 866



RIGHE PER CONTROLLO IN ACCIAIO INDEFORMABILE CON SEZIONE RETTANGOLARE

ART. 242	GRADO DI PRECISIONE I		
	Lunghezza mm	Precisione μm	
ART. 243		GRADO DI PRECISIONE II	
COD.		ART. 242	ART. 243
01	500	7	12
02	750	9,5	17
03	1000	12	22
04	1250	14,5	27
05	1500	17	32
06	2000	22	42
07	2500	27	52
08	3000	32	62

Precisione secondo: Norme UNI 4794



GUARDAPIANI DI ALTA PRECISIONE - ORIGINALI "SCHMALKALDEN"

Spigolo di misura rettificato, lappato e opportunamente raccordato per evitare al massimo il pericolo di scheggiature e rotture. Impugnatura termoisolante.

ART. 3924

COD.	01	02	03	04	05	06	07	08
Lunghezza mm	75	100	125	150	200	300	400	500

Precisione secondo: Norme DIN 874



PENNA ELETTRICA PER SCRITTURA SU METALLI

Utilizzando il principio dell'arco voltaico, permette di incidere su tutti i metalli conduttori di elettricità. Carcasa in lamiera d'acciaio verniciata a forno, piano di lavoro in alluminio. Completa di cavo e pennino.

ART.	Dimensioni mm	Alimentazione	Peso kg
299.00	250x200x130	220V 50Hz	7
ACCESSORI:			
295.00	Pennino di ricambio		
296.00	Cavo di ricambio con pennino		



PENNA ELETTRICA A VIBRAZIONE

Carcassa in materiale antiurto, doppio isolamento. Punta di intaglio in carburo di tungsteno. Dotata di regolatore delle vibrazioni. Adatta per incidere vetro, ceramica, plastica, legno, pietre, acciaio normale ed INOX, ottone, alluminio, bronzo, ghisa, etc.



ART.	Alimentazione	Potenza W
298.00	220V 50Hz	12
ACCESSORI:		
298.01	Punta di ricambio	

PUNTE PER TRACCIARE

IN ACCIAIO AL WOLFRAMIO

Impugnatura in plastica.

ART.	Lunghezza mm
263.00	200



CON PUNTE RIPORTATE IN METALLO DURO

Impugnatura in plastica.

ART.	Lunghezza mm
264.00	200



IN ACCIAIO TEMPRATO

Impugnatura di facile presa.

ART.	Lunghezza mm
290.00	180



IN METALLO DURO

Tipo tascabile con punta retrattile, intercambiabile e clip.

ART.		
291.00	297.00	Punta per tracciare



291.00

ACCESSORI:		
291.01	297.01	Punta di ricambio



297.00

IN METALLO DURO

Tipo tascabile intercambiabile e clip.

ART.	Ø punta mm	Lunghezza mm
292.00	2	150
59.00	3	145



292.00

ACCESSORI:	
293.00	Punta di ricambio per art. 292.00



59.00

IN ACCIAIO TEMPRATO

ART. 56.00

Parte posteriore a spatola.



BULINO AUTOMATICO CON MOLLA

ART. 55.01

Battuta a scatto con dispositivo caricato a molla per regolazione profondità incisione.



PUNZONI IN ACCIAIO TEMPRATO

Acciaio speciale trafilato e temprato per 3/4 per una migliore sicurezza di impiego. Caratteri nitidi. Confezione in scatola Moplen.

ART. 261	"ALFABETO" COMPOSTA DA 27 PUNZONI									
ART. 262	"NUMERI" COMPOSTA DA 9 PUNZONI									
COD.	01	02	03	04	05	06	07	08	09	
Altezza mm	1	2	3	4	5	6	7	8	10	

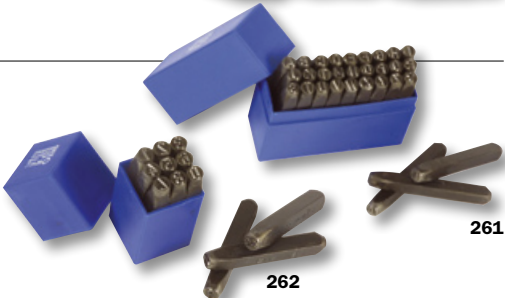

261

262

TRACCIATORI PER MECCANICI

Adatti per lavori di tracciatura. Asta in acciaio cromato opaco, punta tracciatrice in acciaio temprato con scala fotoincisa.

ART. 359		
COD.	01	02
Campo di misura mm	6 ÷ 300	6 ÷ 500
Dimensione base mm	50x50	
Asta ø mm	12	



COMPASSI

DI PRECISIONE AD APERTURA RAPIDA, ORIGINALI TEDESCHI

Punte riportate intercambiabili in acciaio extra duro. Fulcro senza gioco. Gambo con sezione rinforzata. Vite e nottolino in acciaio resistente all'usura.

ART. 361

COD.	02	03	04	05	06	07
Lunghezza mm	125	150	175	200	250	300
Apertura mm	125	150	175	200	250	300

ACCESSORI:

ART. 362.00	N° 2 punte di ricambio
-------------	------------------------



DI PRECISIONE A PUNTA TIPO PESANTE, ORIGINALI TEDESCHI

Acciaio speciale di 1ª scelta. Punte temprate. Gambo con sezione rinforzata. Fulcro senza gioco. Vite e nottolino in acciaio resistente all'usura.

ART. 363

COD.	02	03	04	05	06	07	08
Lunghezza mm	125	150	175	200	250	300	400
Apertura mm	125	150	175	200	250	300	400



DI PRECISIONE PER INTERNI, ORIGINALI TEDESCHI

Punte temprate. Esecuzione economica.

ART. 365

COD.	02	03	04	05	06	07
Lunghezza mm	100	122	145	172	220	270
Apertura mm	107	130	140	173	215	265



DI PRECISIONI PER ESTERNI, ORIGINALI TEDESCHI

Punte temprate. Esecuzione economica.

ART. 366

COD.	02	03	04	05	06	07
Lunghezza mm	105	130	167	185	226	300
Apertura mm	65	120	145	190	210	280



A PUNTA CON CERNIERA SEMPLICE, ORIGINALI TEDESCHI

Punte temprate. Esecuzione economica.

ART. 367

COD.	01	03	04	05	06
Lunghezza mm	150	200	250	300	400
Apertura mm	200	300	350	450	550



A PUNTA CON CERNIERA, TIPO CON GUIDA, ORIGINALI TEDESCHI

Guida con vite di bloccaggio. Punte temprate.

ART. 368

COD.	01	03	04	05	06
Lunghezza mm	150	200	250	300	400
Apertura mm	160	220	270	320	420



PIANI DI RISCANTRO

In ghisa G26 UNI 668 a struttura compatta, superfici di lavoro rettificate e raschiate.

ART. 278	Precisione secondo: Norme DIN 876/I				
ART. 279	Precisione secondo: Norme DIN 876/II				
COD.	01	02	03	04	05
Dimensioni mm	150x200	150x250	200x300	250x250	300x300
COD.	06	07	08	09	10
Dimensioni mm	300x400	300x500	400x500	400x600	500x600
COD.	11	12	13	14	15
Dimensioni mm	500x800	600x800	700x1000	1000x1000	1000x1500
COD.	16	17	18		
Dimensioni mm	1000x2000	1500x2000	1000x2500		

Per le misure non elencate richiedere preventivo.



PIANI PER TRACCIATORI

In ghisa G26 UNI 668 a struttura compatta.

ART. 285								
COD.	01		02		03		04	
Dimensioni mm	300x400		300x500		400x500		400x600	
COD.	05		06		07		08	
Dimensioni mm	500x600		500x800		600x800		700x1000	
COD.	09		10		11			
Dimensioni mm	1000x1000		1000x1500		1000x2000			

Precisione secondo: Norme DIN 876/III parte 2^a
Per le misure non elencate richiedere preventivo.



PARALLELE A CROCE TIPO EXTRA

Materiale in ghisa G26 UNI 668 angoli prismatici a 90°.

ART. 300		Precisione secondo: Norme DIN 876/I								
ART. 301		Precisione secondo: Norme DIN 876/II								
COD.	01		02		03		04		05	
Dimensioni mm	38x38x30		42x42x50		60x60x50		75x75x50		100x80x60	
COD.	06		07		08		09			
Dimensioni mm	120x90x60		130x100x65		150x100x65		200x150x80			



PRISMI AD ANGOLO RETTO TIPO EXTRA

Materiale in ghisa G26 UNI 668. Rettificati e raschiati solo sugli angoli prismatici.

ART. 302		Precisione secondo: Norme DIN 876/I										
ART. 303		Precisione secondo: Norme DIN 876/II										
COD.	01		02		03		04		05		06	
Dimensioni mm	75x40		100x45		150x55		200x70		250x85		300x105	

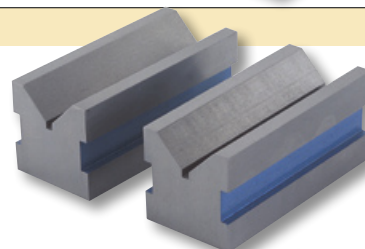

PRISMI INCLINABILI

Materiale in acciaio durezza 52-55 HRC.

ART. 260		Precisione secondo: Norme DIN 876/I				
ART. 303		Precisione secondo: Norme DIN 876/II				
COD.	01				02	
Dimensioni mm	75x31x24				102x48x46	
Inclinazione					-30° + 60°	

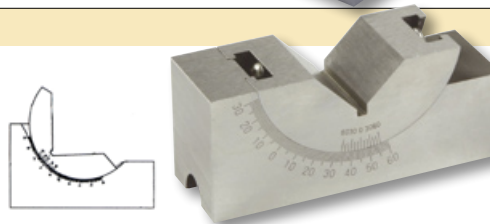

SQUADRE

In ghisa G26 UNI 668 a struttura compatta.

ART. 282		Precisione secondo: norme DIN 876/I				
ART. 283		Precisione secondo: norme DIN 876/II				
ART. 284		Solo piallate				
COD.	01		02		03	
Dimensioni mm	100x100x80		150x150x100		200x200x150	
COD.	04		05		06	
Dimensioni mm	250x250x200		300x300x250		350x350x300	



PROTEZIONI ANTINFORTUNISTICHE

PER TORNI, IN MATERIALE PLASTICO TRASPARENTE ANTIURTO, SENZA ATTACCHI

ART. 140												
COD.	01		02		03		04		05		06	
Ø mm	200		250		300		350		400		450	
Larghezza fascia mm	130		150		150		180		190		200	



IN POLICARBONATO E STRUTTURA IN ACCIAIO, CON ATTACCHI

ART. 141 foro d'attacco Ø 25 mm per protezioni ART. 147 - 148 - 149												
COD.	01		02		03		04		05		06	
Ø mm	300		350		400		450		500		600	
Larghezza fascia mm	240		240		240		240		240		240	
ART. 141 foro Ø 30 mm per attacchi al tornio												
COD.	T1		T2		T3		T4		T5		T6	
Ø mm	300		350		400		450		500		600	
Larghezza fascia mm	240		240		240		240		240		240	



PROTEZIONI ANTINFORTUNISTICHE

PER TORNI, PER PIATTAFORME O AUTOCENTRANTI MEDIO GRANDI, CON MICROINTERRUTTORE

Struttura in acciaio con doppia cerniera con ribaltamento.

ART. 144

COD.	01	02	03
Altezza mm	350	350	350
Ø piattaforma mm	800	1000	1200

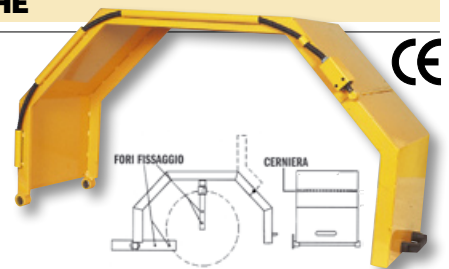

ART. 151 CON ATTACCO AL CARRELLO DEL TORNIO ART. 152 CON ATTACCO AL CARRELLO DEL TORNIO COLLEGABILE AD IMPIANTO LIQUIDO REFRIGERANTE

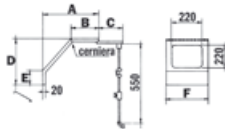

ART. 151 - 152	SENZA MICROINTERRUTTORE		CON MICROINTERRUTTORE	
	01	02	M1	M2
Lunghezza totale (A) mm	400	570	400	570
Piastra superiore (B) mm	200	260	200	260
Braccio supporto (C) mm	200	250	200	250
Altezza totale (D) mm	315	365	315	365
Pannello frontale (E) mm	100	150	100	150
Larghezza totale (F) mm	300	350	300	350

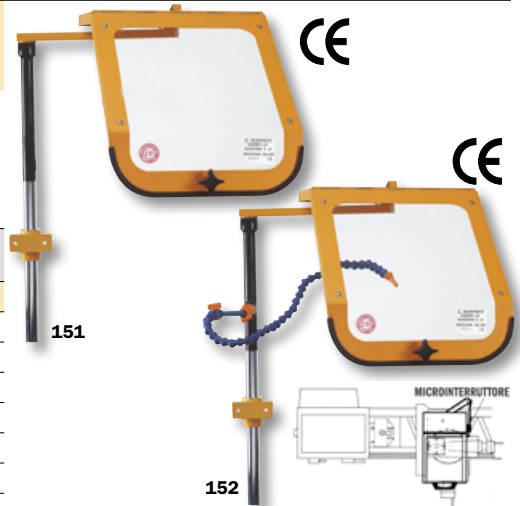

ART. 140

COD.	
12	Attacco laterale cromato con foro portalampane, per schermi Ø 200-500 mm
13	Attacco laterale cromato con foro portalampane, per schermi Ø 550-1000 mm
15	Attacco frontale cromato, per schermi Ø 200-500 mm
16	Attacco frontale cromato, per schermi Ø 550-1000 mm
18	Attacco laterale cromato con prolunga, per schermi Ø 200-500 mm
19	Attacco laterale cromato con prolunga, per schermi Ø 550-1000 mm
20	Attacco universale cromato con microinterruttore, per schermi Ø 200-500 mm
21	Accoppiati per schermi Ø 200-500 mm in materiale plastico antiurto
23	Accoppiati per schermi Ø 200-500 mm in alluminio
25	Attacco universale cromato con microinterruttore, per schermi Ø 550-1000 mm
26	Attacco laterale cromato con foro portalampane, con sostegno a cappio, per schermi Ø 200-350 mm
27	Attacco laterale cromato con foro portalampane, con sostegno a cappio, per schermi Ø 400-500 mm

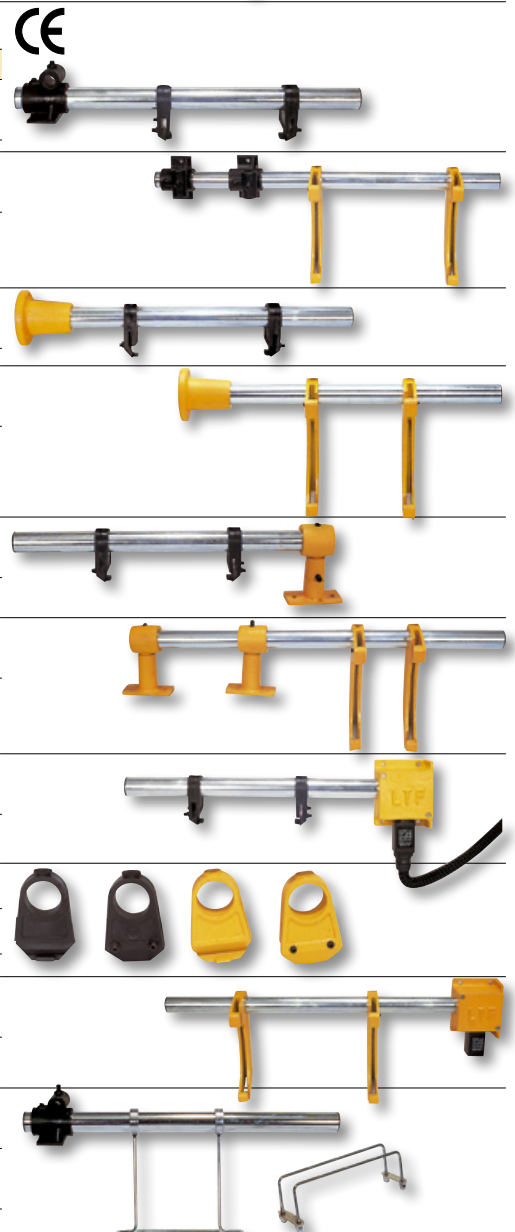

PROTEZIONI ANTINFORTUNISTICHE
ART. 140

28	Attacco universale cromato con microinterruttore, con sostegno a cappio, per schermi \varnothing 200-350 mm
29	Attacco universale cromato con microinterruttore, con sostegno a cappio, per schermi \varnothing 400-500 mm
30	Accoppiati per schermi \varnothing 550-1000 mm

PER FRESATRICI UNIVERSALI E VERTICALI DA APPLICARE ALLA TAVOLA PORTAPEZZI

In policarbonato trasparente. Con microinterruttore di sicurezza.

ART. 143

COD.		01	02	03	04	05
Altezza (A) mm		200	250	250	300	300
Max spostamento (B) mm		150	200	200	250	250
Larghezza (C) mm		300	400	500	600	700
Lunghezza base (D) mm		1000	1000	1000	1000	1000

A richiesta si fornisce "D" con multipli di 10 cm (con maggiorazione di prezzo) e/o con vano applicazione morsa.

PER FRESATRICI ORIZZONTALI

Da applicare sulla slitta della fresatrice a protezione dell'albero porta frese. Corredate di microinterruttore collegato in serie.

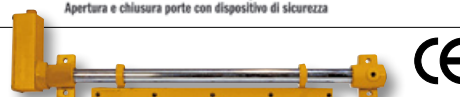

Apertura e chiusura porte con dispositivo di sicurezza

ART. 146

COD.		01	02	03	04	05	06
Lunghezza mm		470	570	570	570	670	770
Larghezza mm		300	400	400	400	500	600
Altezza mm		200	200	250	300	300	350

A richiesta si fornisce gli schermi con vano morsa (con maggiorazione prezzo).

PER FRESATRICI, BRACCIO SNODATO, CON MICROINTERRUTTORE

Adatte per attacco lato destro macchine.

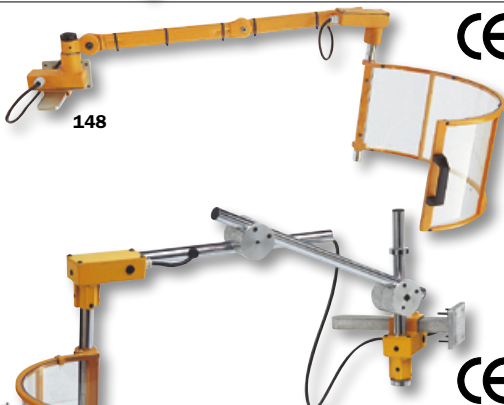
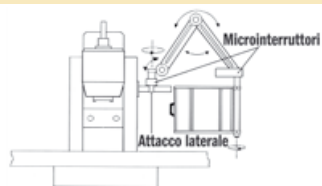

ART. 148	IN ALLUMINIO STAMPATO ESTENSIONE 790 mm					
ART. 149	IN ACCIAIO TUBOLARE ESTENSIONE 1000 mm					
COD.	01	02	03	04	05	06
\varnothing mm	300	350	400	450	500	600

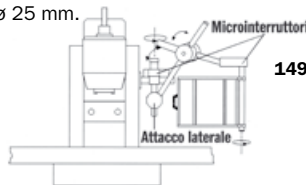
 Per schermi di ricambio vedi art. 141 con foro d'attacco \varnothing 25 mm.

PER TRAPANO, REGOLABILE IN ALTEZZA, CON MICROINTERRUTTORE

Materiale trasparente antiurto.

ART. 153.00

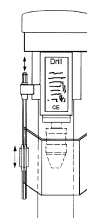
Schermo mm		130x200
Lunghezza utile asta mm		400



PROTEZIONI ANTINFORTUNISTICHE

PER TRAPANI, IN MATERIALE PLASTICO TRASPARENTE ANTIURTO, CON ATTACCO

ART. 147		SENZA MICROINTERRUTTORE					
COD.		01	02	03	04	05	06
∅	mm	200	300	350	400	450	500
Larghezza fascia	mm	130	130	130	130	130	130
Lunghezza utile asta	mm	320	320	320	320	320	320
ART. 147		CON MICROINTERRUTTORE					
COD.		M1	M2	M3	M4	M5	M6
∅	mm	200	300	350	400	450	500
Larghezza fascia	mm	130	130	130	130	130	130
Lunghezza utile asta	mm	320	320	320	320	320	320



PER STOZZATRICI

Telaio in acciaio, schermo in materiale plastico antiurto completo di microinterruttore.

ART. 156		01	02	03
Lunghezza	mm	500	450	300
Larghezza	mm	500	200	300
Altezza	mm	700	600	500



PER MOLE

Applicati su qualsiasi mola, possono essere orientate grazie al suo snodo a frizione. Composte da uno schermo in materiale plastico ed uno in vetro.

ART. 145.00			
Schermi	mm	115x110	
ACCESSORI:			
ART. 145.01	Coppia schermi di ricambio		

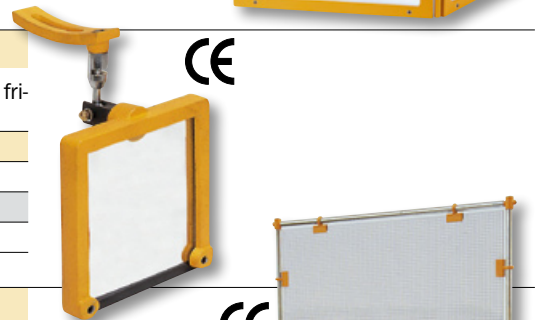

IN POLICARBONATO, PER ZONE PERICOLOSE

Si possono fornire sistemi modulari per delimitare totalmente zone pericolose.

ART. 150		01	02
Altezza totale	mm	1600	1600
Larghezza	mm	800	1100
Altezza pannello	mm	1200	1200

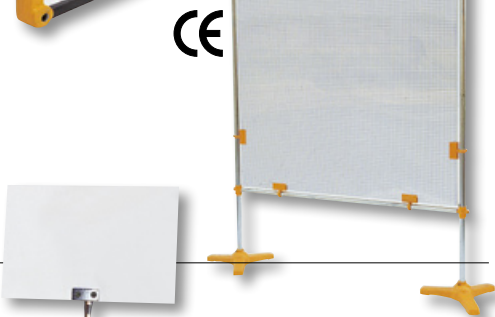

CON FISSAGGIO MAGNETICO

Applicato con rapidità su ogni macchina, può essere orientato, mediante l'asta flessibile, in qualsiasi posizione.

ART. 142.01			
Schermo	mm	220x300x2,5	
∅ flessibile	mm	15	
Lunghezza flessibile	mm	400	
ACCESSORI:			
ART. 142.03	Schermo di ricambio		



CONVOGLIATORI PER LIQUIDI REFRIGERANTI

CON FLESSIBILE DA 300 mm

ART. 226.01	CON BASE MAGNETICA
Rapida applicazione in qualsiasi posizione. Regolazione del flusso tramite rubinetto a vite.	

ART. 226.04	CON FISSAGGIO MECCANICO
N° 2 tubi in acciaio: ∅ 16x250 mm e ∅ 16x100 mm. Regolazione del flusso tramite rubinetto a vite. Forma ad angolo retto. Adatto per applicazioni su torni.	

ACCESSORI:	
ART.	
226.02	Tubo flessibile cromato 1/4" L=300 mm
226.03	Tubo flessibile cromato 1/4" L=400 mm
226.05	Tubo flessibile cromato 1/4" L=500 mm
226.06	Tubo flessibile cromato 1/4" L=600 mm

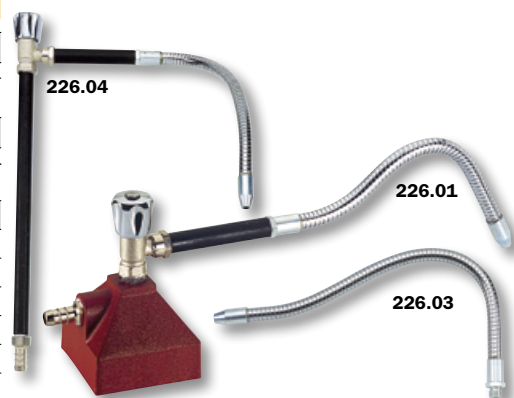

CONVOGLIATORI PER LIQUIDI REFRIGERANTI
CON FLESSIBILE DA 200 mm
ART. 228.01

Adatto per applicazioni su fresatrici e macchine simili. Tubi in acciaio \varnothing 18 mm con 2 snodi sferici. Lunghezza 750 mm.

ACCESSORI:
ART.

228.02	Tubo flessibile cromato 3/8" L=200 mm
228.03	Tubo flessibile cromato 3/8" L=300 mm
228.04	Tubo flessibile cromato 3/8" L=400 mm
228.05	Tubo flessibile cromato 3/8" L=500 mm
228.06	Tubo flessibile cromato 3/8" L=600 mm

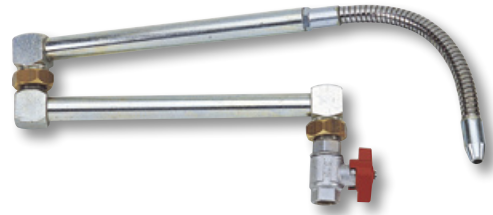
TUBI COMPONENTI SNODABILI PER LIQUIDI REFRIGERANTI

Costruiti con materiale plastico antiurto, inattaccabile dai normali agenti chimici, perfetta ermeticità ed estrema flessibilità, resistente alle vibrazioni.

ART. 225

COD.		Composizione
01		Tubo interno \varnothing 6 mm - 1/4" completo di ugelli e raccordi lunghezza totale 350 mm N° 20 segmenti N° 1 ugello foro \varnothing 1,5 mm N° 1 ugello foro \varnothing 3 mm N° 1 raccordo 1/8" N° 1 raccordo 1/4"
02		Filettatura 1/8" N° 1 raccordo
03		Filettatura 1/4" N° 1 raccordo
04		Foro uscita \varnothing 1,5 mm N° 1 ugello
05		Foro uscita \varnothing 3 mm N° 1 ugello
06		Bocca uscita 24x0,8 mm N° 1 ugello a spatola
07		Tubo interno \varnothing 12 mm - 1/2" completo di ugello e raccordo lunghezza totale 400 mm N° 16 segmenti N° 1 ugello foro \varnothing 5 mm N° 1 raccordo 1/2"
08		Filettatura 1/2" N° 1 raccordo
09		Foro uscita \varnothing 5 mm N° 1 ugello
10		Bocca uscita 32x4,5 mm N° 1 ugello a spatola
11		Tubo 1 m \varnothing interno 6 mm - 1/4" N° 64 segmenti
12		Tubo 1 m \varnothing interno 12 mm - 1/2" N° 48 segmenti

LAMPADE ALOGENE

ART. 97	20W CON TRASFORMATORE INCORPORATO ALIMENTAZIONE 220V 50 HZ
COD.	
01	Lunghezza totale 220 mm
02	Lunghezza totale 640 mm
04	Lampadina ricambio 12V 20W
ART. 98	70W SENZA TRASFORMATORE ALIMENTAZIONE DIRETTA 24V
COD.	
01	Lunghezza totale 210 mm
02	Lunghezza totale 785 mm
03	Lunghezza totale 985 mm
04	Lampadina ricambio 24V 70W
ART. 99	55W CON TRASFORMATORE ELETTRONICO INCORPORATO ALIMENTAZIONE 220V 50 HZ
COD.	
01	Lunghezza totale 210 mm
02	Lunghezza totale 785 mm
03	Lunghezza totale 985 mm
04	Lampadina ricambio 12V 55W

ACCESSORI:
ART.

99.49	Base magnetica per art. 97
99.50	Base magnetica per art. 98 e per art. 99
99.51	Squadretta 90° per art. 98 e per art. 99
99.52	Squadretta con morsetto per art. 98 e per art. 99

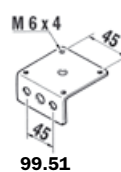

MINI LAMPADA CON BASE MAGNETICA

Lampada a LED luminoso di alta intensità. Montata su un supporto flessibile d'alluminio e dotata di un magnete al Neodimio che permette un posizionamento stabile.

ART.	Lunghezza flessibile mm	Peso kg	Forza attrazione Kg (N)	Batterie alimentazione
113.02	40	0,3	3,6 (35)	LR41-3x1,5V

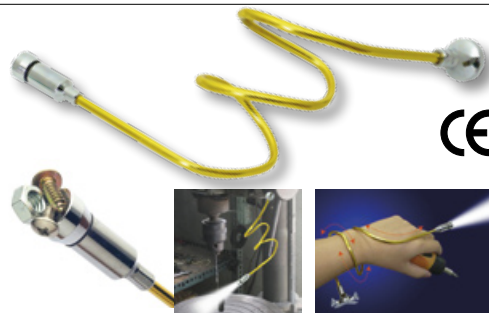

PORTALAMPADA

Riflettore verniciato a forno. Asta portalampada in tubo flessibile rinforzato e cromato.

ART. 113.00	CON BASE MAGNETICA E SGANCIO A LEVA		
ART. 113.01	CON FISSAGGIO A MORSETTO		
Lunghezza tubo flessibile	mm	400	
Ø tubo flessibile	mm	15	

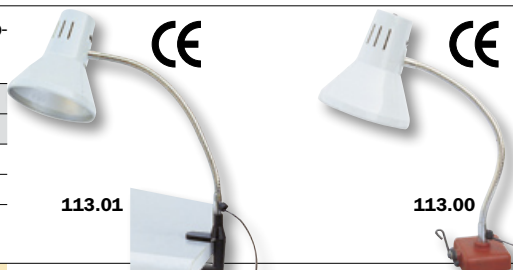

A TRE SNODI

Braccio 1000 mm.

ART. 114	
COD.	
01	con fissaggio a morsetto
02	con snodo sferico alla base
04	con fissaggio magnetico

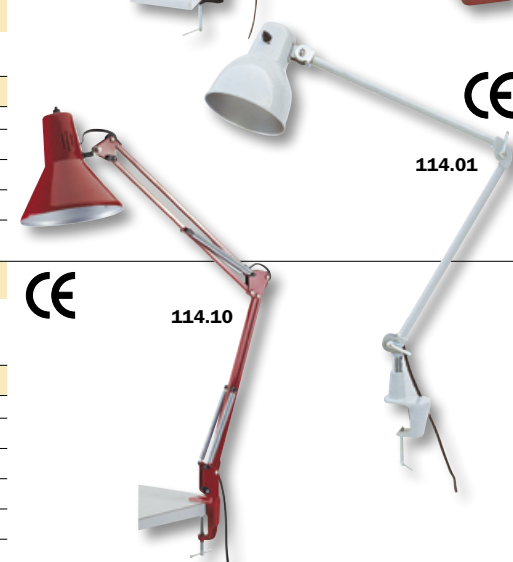

EQUILIBRATO CON FISSAGGIO A MORSETTO

Braccio 900 mm. Telaio montato con tubi in acciaio trafilato quadro e saldato elettricamente. Verniciature a fuoco a 130°.

ART. 114	
COD.	
10B	color bianco
10G	color grigio
10N	color nero
10R	color rosso

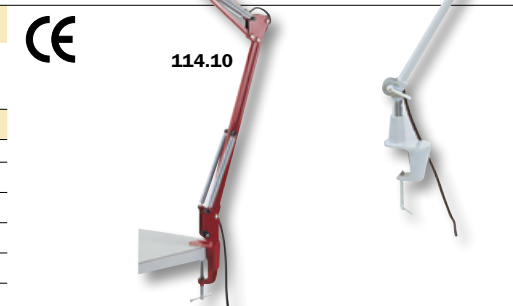

PORTALAMPADE EQUILIBRATI A LUCE FREDDA FISSAGGIO A MORSETTO E LENTE D'INGRANDIMENTO BICONVESSA

Illuminazione fredda, ad alta intensità, data dalla circolina fluorescente da 22 W. Reattore incorporato nel braccio verticale. Snodi bilanciati con molle. Riflettore metallico in corpo unico con profilato acrilico, orientabile in ogni posizione e provvisto di fermo. Verniciatura a forno a 130°.

ART.	Lunghezza braccio mm	Ø lente biconvessa mm	Diotrie N°
115.01	1100	125	3



Illuminazione fredda, ad alta intensità, data dalla circolina fluorescente da 22 W. Lente con coperchio di protezione. Reattore incorporato nel braccio verticale. Snodi bilanciati con molle a tazza. Riflettore metallico in corpo unico con profilato plastico, orientabile in ogni posizione. Verniciatura a forno a 130°. Morsetto per fissaggio al tavolo.

ART.	Lunghezza braccio mm	Ø lente biconvessa mm	Diotrie N°
115.01S	900	125	4



Illuminazione fredda, ad alta intensità, data da 2 lampade fluorescenti da 9 W poste sui lati con riflettori metallici posizionati sul retro. Lente con coperchio di protezione. Reattore incorporato nel braccio verticale. Snodi bilanciati con molle a tazza. Riflettore orientabile in ogni posizione. Verniciatura a forno a 130°. Morsetto per fissaggio al tavolo.

ART.	Lunghezza braccio mm	Dimensioni lente biconvessa mm	Diotrie N°
115.02S	900	190x160	5

LENTI D'INGRANDIMENTO
BASE IN ABS CON VANO PORTAOGGETTI - TIPO STANDARD

ART.	Base mm	Lunghezza flessibile mm	Ø lente biconvessa mm	Diotrie N°
114.52S	150x20	230	100	4



114.52S

BASE QUADRATA IN GHISA VERNICIATA - TIPO EXTRA

Braccio flessibile con guaina protetta. Montatura in acciaio INOX.

ART.	Base mm	Lunghezza flessibile mm	Ø lente biconvessa mm	Diotrie N°
114.52E	120x120x15	320	120	3



114.52E

UTENSILI DA TORNO
PIEGATI PER PASSATA - ISO 2 - DIN 4972 - UNI 4103

ART. 6952					
COD.		01	02	03	04
Dimensioni	mm	16x16x110	20x20x125	25x25x140	12x12x100

PER SFACCIATURA SPALLAMENTI - ISO 6 - DIN 4980 - UNI 4104

ART. 6953					
COD.		01	02	03	04
Dimensioni	mm	16x16x110	20x20x125	25x25x140	12x12x100

PER TRONCATURA - ISO 7 - DIN 4981 - UNI 4109

ART. 6954					
COD.		01	02	03	04
Dimensioni	mm	10x15x110	12x20x125	15x25x140	8x12x100

PER INTERNI E PER FORI CIECHI - ISO 9 - DIN 4974 - UNI 4111

ART. 6955						
COD.		01	02	03	04	05
Dimensioni	mm	10x10x150	12x12x180	16x16x210	20x20x250	25x25x300

PER FILETTATURA INTERNA A 60° - DIN 283

ART. 6956				
COD.		01	02	03
Dimensioni	mm	12x12x110	16x16x140	20x20x160

PER FILETTATURA ESTERNA A 60° - DIN 282

ART. 6957					
COD.		01	02	03	04
Dimensioni	mm	16x16x100	20x20x125	25x25x140	12x12x100

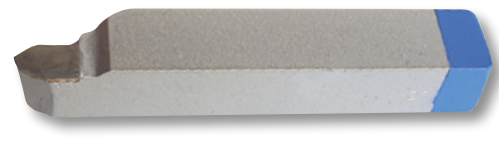
LAME A MANO PER METALLI IN HSS ORIGINALI ECLIPSE

ART.	LAME "BIMETAL"	
ART. 09.01	LAME "BIMETAL"	
ART. 09.05	LAME "ALL HARD"	
ART. 09.06	LAME "FLEX"	
ART. 09.07	LAME "FLEXIBLE SILICON STEEL"	
COD.	Dimensioni mm	Passo dentatura
00018	300x13x0,65	18/1"
00024	300x13x0,65	24/1"
00032	300x13x0,65	32/1"

LAMA A MANO PER METALLI IN HSS ORIGINALI BIPICO

ART.	LAME "BIMETAL"	
ART. 09.08	LAME "BIMETAL"	
ART. 09.09	LAME "FLEXIBLE"	
COD.	Dimensioni mm	Passo dentatura
00024	300x13x0,65	24/1"



ARCHETTO PORTA LAMA PER LAME PER METALLO 12"

COMPLETO DI LAMA BIMETAL 24 DENTI ORIGINALE **BIPICO**

ART. 402.00

Tendilama a galletto con rondella di scorrimento.
Manico a pistola in alluminio. Arco inserito in tutta la profondità del manico, per ottenere la massima resistenza agli urti.



FISSO IN LAMINATO PIATTO 18X6 mm

ART. 403.00

Tendilama a galletto con rondella di scorrimento, manico in legno, attacchi lama sfilabili con taglio sottile.



FISSO, IN LAMINATO PIATTO 20X6 mm

ART. 404.00

Tendilama a galletto con rondella di scorrimento, manico in legno, attacchi lama a croce con tagli sottili per il facile orientamento a 90°.



FISSO, IN TUBO PIATTO 10X20 mm

ART. 405.00

Modello "brevettato". Tendilama mediante l'impugnatura girevole, che si blocca automaticamente a lama tesa. Manico infrangibile. Attacchi lama a croce con tagli sottili per il facile orientamento a 90°. Archetto bilanciato ed equilibrato. Facilità nella tensione della lama. Consigliabile per lame super rapide e flessibili.



CACCIASPINE

ACCIAIO AD ALTA RESISTENZA

ART. 57.01

Composizione:

N° 8 pz. ø 2,5 - 3 - 4 - 5 - 5,5 - 6,5 - 8 - 9,5 mm

ART. 61.00

Composizione:

N° 5 pz. ø 3 - 5 - 6,5 - 8 - 9,5 mm



ACCIAIO SPECIALE BRUNITO

ART. 63.00

Composizione:

N° 8 pz. ø 1,5 - 2,5 - 3 - 4 - 5 - 5,5 - 6,5 - 8 mm



LIME AD AGO

ART. 58.00

Composizione:

N° 10 pz. lunghezza 140 mm

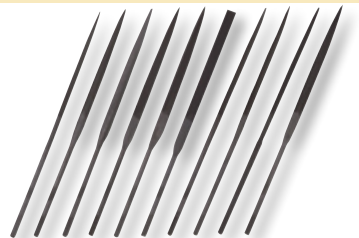

DIAMANTATE

ART. 39.10

Composizione:

N° 5 pz. lunghezza 180 mm

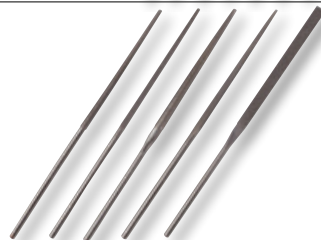

SET UTENSILI A MANO

ART. 62.00

N°1 Bulino ø 2,5 mm

N°1 Punteruolo

N°1 Cacciaspine ø 5,5x25 mm



MOLTIPLICATORI DI FORZA

Questa compatta unità ad ingranaggi fornisce una forza in uscita 5 volte superiore rispetto a quella in entrata. Oltre alle due barre (di reazione) in dotazione non servono altre attrezzature speciali. La chiave dinamometrica usata deve essere regolata ad 1/5 della forza in uscita desiderata.

ART.	Nm	Attacco \square
740.01	1300	F1/2" M3/4"
740.02	2700	F3/4" M1"



CHIAVI DINAMOMETRICHE REGOLABILI "GRIPTOOL"

Reversibili a pre-taratura $\pm 4\%$. Scala di lettura kgm – Nm – lbf/ft – lbf/inch.

ART.	Tipo	Quadro pollici	Lunghezza totale mm	Coppia Nm
748.01	GT 100	3/8"	318	2,5 ÷ 11
748.02	GT 300	3/8"	342	5 ÷ 35
748.03	GT 600	1/2"	476	14 ÷ 68
748.04	GT 1200	1/2"	546	25 ÷ 135
748.05	GT 2000	1/2"	597	50 ÷ 220
748.06	GT 3000	1/2"	825	70 ÷ 340
748.07	GT 5000	3/4"	1030	135 ÷ 540
748.08	GT 8400	3/4"	1397	475 ÷ 1015



CHIAVI DINAMOMETRICHE REGOLABILI ORIGINALI "BRITTOOL"

Reversibili a pre-taratura $\pm 3\%$. Indispensabili sia nei montaggi di serie che nelle riparazioni: sono un ausilio pratico, veloce e sicuro. Assicurano un serraggio preciso col minimo sforzo. Di misure ridotte. Scala di lettura kgm – Nm – lbf/ft – lbf/inch.

ART.	Tipo	Quadro pollici	Lunghezza totale mm	Coppia Nm
749.01	AVT 100A	3/8"	318	2,5 ÷ 11
749.02	AVT 300A	3/8"	422	5 ÷ 33
749.03	EVT 600A	1/2"	476	12 ÷ 68
749.04	EVT 1200A	1/2"	546	25 ÷ 135
749.05	EVT 2000A	1/2"	597	50 ÷ 225
749.06	EVT 3000A	1/2"	825	70 ÷ 330
749.07	HVT 7200	3/4"	1181	200 ÷ 810
749.08	GVT 8400	1"	1397	480 ÷ 940



FASCETTE STRINGITUBO TIPO RINFORZATO JUBILEE

Spessore: 0,914 mm Larghezza: 13 mm



730



735

ART. 730	IN ACCIAIO DOLCE ZINCATO								
ART. 735	IN ACCIAIO INOX AMAGNETICO AISI 304								
COD.	01	02	03	04	05	06	07	08	09
Tipo	000	M00	00	0	0X	1A	1	1X	2A
Regolazione mm	9,5 ÷ 12	11 ÷ 16	13 ÷ 20	16 ÷ 22	18 ÷ 25	22 ÷ 30	25 ÷ 35	30 ÷ 40	35 ÷ 50
COD.	10	11	12	13	14	15	16	17	18
Tipo	2	2X	3	3X	4	4X	5	6	6X
Regolazione mm	40 ÷ 55	45 ÷ 60	55 ÷ 70	60 ÷ 80	70 ÷ 90	85 ÷ 100	90 ÷ 120	120 ÷ 140	130 ÷ 150
COD.	19	20	21	22	23	24	25		
Tipo	7	7 ^{1/12}	8 ^{1/12}	9 ^{1/12}	10 ^{1/12}	11 ^{1/12}	12 ^{1/12}		
Regolazione mm	135 ÷ 165	160 ÷ 190	185 ÷ 215	205 ÷ 240	235 ÷ 270	255 ÷ 290	285 ÷ 320		

FASCETTE STRINGITUBO MODELLO STANDARD JUBILEE

Spessore: 0,76 mm Larghezza: 9,9 mm



ART. 736	IN ACCIAIO DOLCE ZINCATO							
ART. 737	IN ACCIAIO INOX AMAGNETICO AISI 304							
COD.	01	02	03	04	05	06	07	08
Tipo	LR12	LR16	LR20	LR22	LR25	LR30	LR32	LR35
Regolazione mm	8 ÷ 12	10 ÷ 16	12 ÷ 20	14 ÷ 22	16 ÷ 25	22 ÷ 30	20 ÷ 32	25 ÷ 35
COD.	09	10	11	12	13	14	15	16
Tipo	LR40	LR45	LR50	LR55	LR60	LR70	LR80	LR90
Regolazione mm	30 ÷ 40	35 ÷ 45	35 ÷ 50	40 ÷ 55	45 ÷ 60	55 ÷ 70	60 ÷ 80	70 ÷ 90
COD.	17	18	19	20	21	22	23	
Tipo	LR100	LR110	LR120	LR130	LR140	LR150	LR160	
Regolazione mm	80 ÷ 100	90 ÷ 110	100 ÷ 120	110 ÷ 130	120 ÷ 140	130 ÷ 150	140 ÷ 160	

FASCETTE CON GALLETTO IN ACCIAIO DOLCE ZINCATO JUBILEE

Particolarmente utile in casa e nel bricolage. Piattina e vite/sede in acciaio dolce zincato. Galletto in resina acetilica.

ART. 738									
COD.	01	02	03	04	05	06	07	08	09
Tipo	000/12	M00/16	00/20	0X/25	1A/32	1X/40	2X/50	2X/60	3/70
Regolazione mm	8 ÷ 12	10 ÷ 16	12 ÷ 20	16 ÷ 25	20 ÷ 32	25 ÷ 40	32 ÷ 50	40 ÷ 60	50 ÷ 70



CHIAVI PER FASCETTE JUBILEE FLEXIDRIVER® - JUBILEE CLIPDRIVER

Permettono la regolazione rapida degli stringitubo Jubilee. Utensili di alta qualità e precisione con una testa ad esagono incassato di 7 mm che si adatta perfettamente alle viti di tutti gli stringitubi "Jubilee". I tre tipi sono utilizzabili per la maggioranza nei lavori d'officina, di manutenzione e del fai da te.

ART.	
725.00	Impugnatura a T 95 mm
726.00	Impugnatura a T 160 mm
727.00	Flessibili - impugnatura a cacciavite

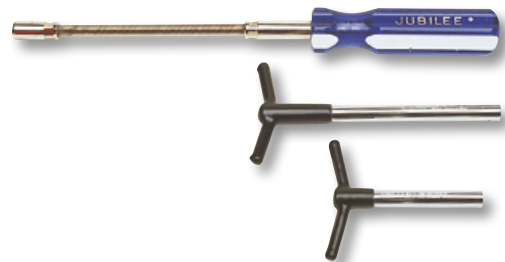

ESPOSITORI FASCETTE ACCIAIO JUBILEE

ART. 730.50

Composizione FASCETTE ACCIAIO DOLCE ZINCATO TIPO RINFORZATO:

ART.	730.01	730.02	730.03	730.04	730.05
Quantità	50 pz	50 pz	50 pz	50 pz	50 pz
ART.	730.06	730.07	730.08	730.09	730.10
Quantità	50 pz	30 pz	30 pz	30 pz	20 pz

ART. 735.50

Composizione FASCETTE ACCIAIO INOX AISI 304 AMAGNETICO TIPO RINFORZATO:

ART.	735.01	735.02	735.03	735.04	735.05
Quantità	10 pz	10 pz	10 pz	10 pz	10 pz
ART.	735.06	735.07	735.08	735.09	735.10
Quantità	10 pz	10 pz	10 pz	10 pz	10 pz

ART. 736.50

Composizione FASCETTE ACCIAIO DOLCE ZINCATO MODELLO STANDARD:

ART.	736.01	736.02	736.03	736.05	736.07
Quantità	60 pz	60 pz	60 pz	60 pz	60 pz
ART.	736.09	736.11	736.13	736.14	736.15
Quantità	60 pz	60 pz	20 pz	20 pz	10 pz

ART. 737.50

Composizione FASCETTE ACCIAIO INOX AISI 304 AMAGNETICO MODELLO STANDARD:

ART.	737.01	737.02	737.03	737.05	737.07
Quantità	20 pz	20 pz	20 pz	20 pz	20 pz
ART.	737.09	737.11	737.13	737.14	737.15
Quantità	20 pz	20 pz	20 pz	20 pz	10 pz



ELEMENTI DI STAFFAGGIO

 Materiale: acciaio bonificato R=80 ÷ 90 kg/mm² Esecuzione: verniciata a forno

STAFFE REGOLABILI
ART. 1024

COD.		01	02	03
Altezza	A mm	15	20	25
Base	B mm	30	40	50
Lunghezza	L mm	80	100	125
Altezza regolabile	H mm	8 ÷ 28	10 ÷ 32	13 ÷ 40
Larghezza cava	C mm	11	15	18
Lunghezza cava	D mm	30	40	45
Per vite filettatura		M10	M12-14	M16-18

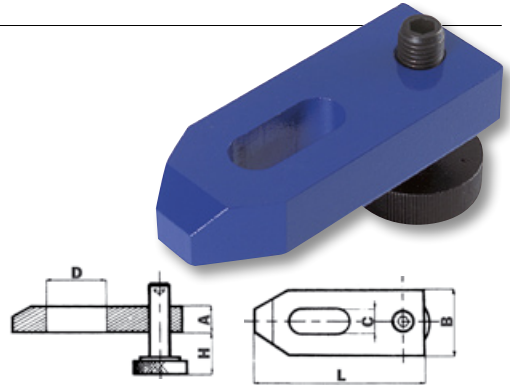

STAFFE CON APPOGGIO VITE QUADRA
ART. 1027

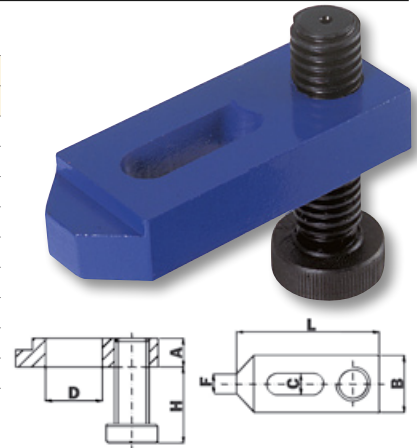
COD.		01	02	03	04	05	06	07	08
Altezza	A mm	20	20	20	25	25	25	30	30
Base	B mm	40	40	40	50	50	50	60	60
Lunghezza	L mm	100	125	160	125	160	200	160	200
Altezza regolabile	H mm	13÷40	13÷40	13÷40	13÷45	13÷45	13÷45	13÷60	13÷60
Larghezza cava	C mm	15	15	15	18	18	18	22	22
Lunghezza cava	D mm	40	54	70	54	70	110	60	90
Larghezza punta	F mm	14	14	14	18	18	18	22	22
Ø x passo vite		M24x4	M24x4	M24x4	M24x4	M24x4	M24x4	M35x5	M35x5
Per vite filettatura		M12-14	M12-14	M12-14	M16-18	M16-18	M16-18	M20-22	M20-22

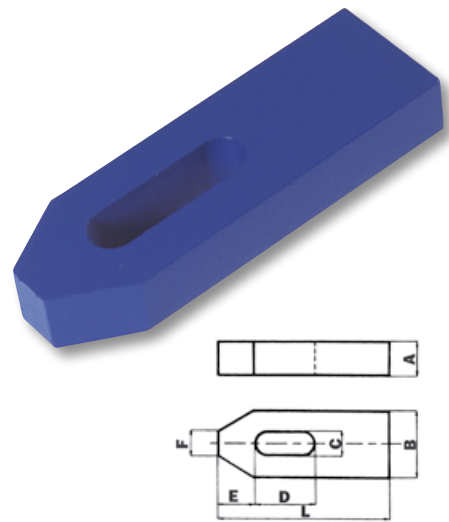

STAFFE SEMPLICI
ART. 1041

COD.		01	02	03	04	05	06	07
Altezza	A mm	10	12	15	20	20	25	25
Base	B mm	20	25	30	40	40	50	50
Lunghezza	L mm	50	60	80	100	125	125	160
Larghezza cava	C mm	7	9	11	14	14	18	18
Lunghezza cava	D mm	20	22	30	40	50	45	65
Distanza cava	E mm	10	13	15	21	21	26	26
Larghezza punta	F mm	8	10	12	14	14	18	18
Per vite filettatura		M6	M8	M10	M12	M14	M16	M18
COD.		08	09	10	11	12	13	
Altezza	A mm	30	30	30	30	40	40	
Base	B mm	60	60	70	70	80	80	
Lunghezza	L mm	160	200	200	250	250	315	
Larghezza cava	C mm	22	22	26	26	34	34	
Lunghezza cava	D mm	60	80	80	105	100	130	
Distanza cava	E mm	30	30	35	35	45	45	
Larghezza punta	F mm	22	22	26	26	34	34	
Per vite filettatura		M20	M22	M24	M24	M30	M30	

Precisione secondo: Norme DIN 6314

STAFFE DENTATE
ART. 1061

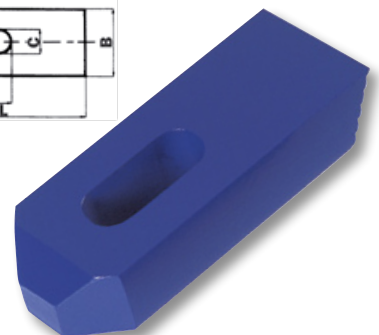
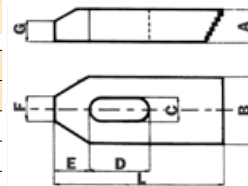
COD.		01	02	03	04	05	06	07
Altezza	A mm	10	12	15	20	25	30	30
Base	B mm	20	25	30	40	50	60	70
Lunghezza	L mm	50	60	80	100	125	160	200
Larghezza cava	C mm	7	9	11	14	18	22	26
Lunghezza cava	D mm	20	22	30	40	45	60	80
Distanza cava	E mm	10	13	15	21	26	30	35
Larghezza punta	F mm	8	10	12	14	18	22	26
Altezza punta	G mm	6	7	9	12	15	18	18
Per vite filettatura		M6	M8	M10	M12-14	M16-18	M20-22	M24



ELEMENTI DI STAFFAGGIO

Materiale: acciaio bonificato R=80 ÷ 90 kg/mm² Esecuzione: verniciata a forno

APPOGGI DI FISSAGGIO GRADINATO

ART. 1021

COD.			01	02	03
Altezza	A	mm	34	65	125
Base	B	mm	21	40	70
Spessore	C	mm	30	30	30
Altezza accoppiamento	min	mm	21	38	70
	max	mm	53	105	208

Utilizzabili in coppia o singolarmente con staffa **Art. 1061**

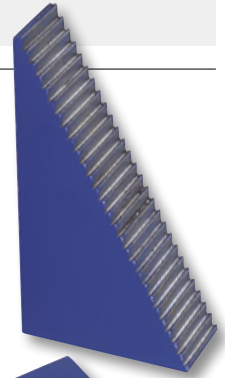
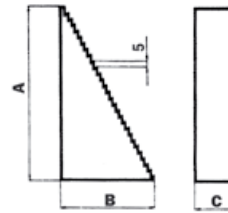

STAFFE A GOMITO

ART. 1131

COD.			01	02	03	04	05	06	07
Altezza	A	mm	20	25	25	25	30	30	30
Base	B	mm	40	50	50	50	60	60	70
Lunghezza	L	mm	125	160	160	160	200	200	250
Larghezza cava	C	mm	14	16	18	22	22	26	26
Lunghezza cava	D	mm	40	60	60	60	90	90	120
Larghezza punta	E	mm	25	30	30	30	35	35	35
Per vite filettatura			M12	M14	M16	M20	M20	M24	M24

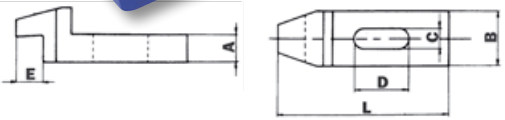

STAFFE A FORCELLA GAMBO CILINDRICO

ART. 1091

COD.			01	02	03	04	05	06
Altezza	A	mm	15	20	25	25	30	30
Base	B	mm	30	30	40	40	50	50
Lunghezza	L	mm	100	125	160	200	200	250
Larghezza cava	C	mm	9	11	14	14	18	18
Distanza cava	D	mm	30	36	45	45	55	55
Lunghezza gambo	E	mm	18	24	30	30	36	36
Ø gambo	F	mm	12	16	20	20	24	24
Per vite filettatura			M8	M10	M12-14	M12-14	M16-18	M16-18
COD.			07	08	09	10	11	12
Altezza	A	mm	40	40	40	40	50	50
Base	B	mm	60	60	70	70	80	80
Lunghezza	L	mm	250	315	250	315	315	400
Larghezza cava	C	mm	22	22	26	26	34	34
Distanza cava	D	mm	70	70	85	85	85	85
Lunghezza	E	mm	45	45	56	56	56	56
Ø gambo	F	mm	30	30	38	38	45	45
Per vite filettatura			M20-22	M20-22	M24	M24	M30	M30

Precisione secondo: Norme DIN 6315C

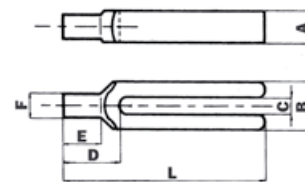
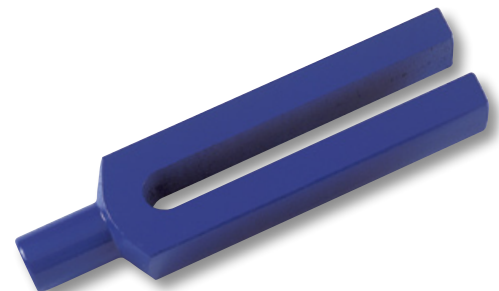

STAFFE A FORCELLA CON NASELLO

ART. 1111

COD.			01	02	03	04	05	06
Altezza	A	mm	15	20	25	25	30	30
Base	B	mm	30	30	40	40	50	50
Lunghezza	L	mm	100	125	160	200	200	250
Larghezza cava	C	mm	9	11	14	14	18	18
Distanza cava	D	mm	32	38	47	47	57	57
Lunghezza nasello	E	mm	18	24	30	30	36	36
Larghezza nasello	F	mm	16	20	25	25	28	28
Min altezza nasello	G	mm	5	6	7	7	8	8
Per vite filettatura			M8	M10	M12-14	M12-14	M16-18	M16-18
COD.			07	08	09	10	11	12
Altezza	A	mm	40	40	40	40	50	50
Base	B	mm	60	60	70	70	80	80
Lunghezza	L	mm	250	315	250	315	315	400
Larghezza cava	C	mm	22	22	26	26	34	34
Distanza cava	D	mm	68	68	83	83	88	88
Lunghezza nasello	E	mm	45	45	56	56	56	56
Larghezza nasello	F	mm	40	40	43	43	50	50
Min altezza nasello	G	mm	10	10	10	10	12	12
Per vite filettatura			M20-22	M20-22	M24	M24	M30	M30

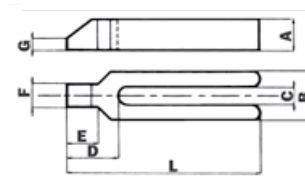
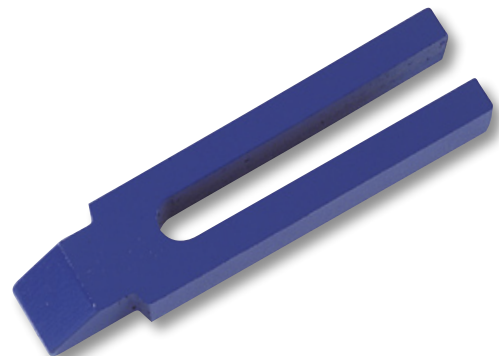

ELEMENTI DI STAFFAGGIO

 Materiale: acciaio bonificato R=80 ÷ 90 kg/mm² Esecuzione: verniciata a forno

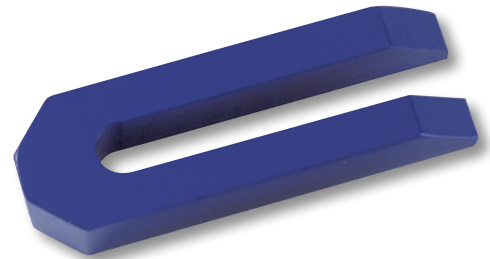
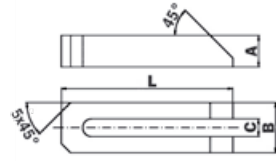
STAFFE A FORCELLA CON SMUSSO

ART. 1141

COD.			01	02	03	04	05	06	07	08	09	10
Altezza	A	mm	15	15	20	25	25	25	30	30	40	40
Base	B	mm	21	30	31	40	40	40	50	50	50	52
Lunghezza	L	mm	60	80	100	125	160	200	160	200	250	200
Larghezza cava	C	mm	7	9	11	14	14	14	18	18	18	22
Per vite filettatura			M6	M8	M10	M12-14	M12-14	M12-14	M16-18	M16-18	M16-18	M20-22
COD.			11	12	13	14	15	16	17	18	19	20
Altezza	A	mm	40	40	40	40	40	50	50	50	60	60
Base	B	mm	62	62	66	66	66	74	74	74	100	100
Lunghezza	L	mm	250	300	200	250	315	250	315	400	400	600
Larghezza cava	C	mm	22	22	26	26	26	34	34	34	40	40
Per vite filettatura			M20-22	M20-22	M24	M24	M24	M30	M30	M30	M36	M36

Precisione secondo: Norme DIN 6315B

APPOGGI A VITE
ART. 1031

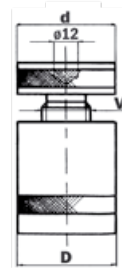
COD.			01	02	03	04	05	06
∅ testata	d	mm	34	50	50	65	70	80
∅ corpo	D	mm	34	50	50	65	80	100
∅ vite	V	mm	24	35	35	40	50	65
Altezza	Min	mm	38	50	70	100	140	190
	Max	mm	50	70	100	140	210	300

ELEMENTI DI STAFFAGGIO

 Materiale: acciaio bonificato R=80 ÷ 90 kg/mm² Esecuzione superficiale: brunitura

MORSETTI PER STAFFAGGIO LATERALE
ART. 1142

COD.			01	02	03	04	05	06
Lunghezza	A	mm	115					
Larghezza	B	mm	50					
Altezza	C	mm	30					
Larghezza cava	D	mm	10	12	14	16	18	20
Forza applicata	F1	KN	13,98					
	F2	KN	10,77					

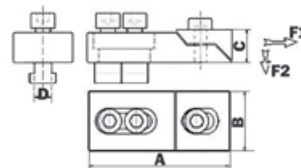
STAFFE DI SERRAGGIO AD ALTEZZA VARIABILE
ART. 1020

COD.			01	02	03
Lunghezza	A	mm	125	150	200
Larghezza	B	mm	37	47	57
Per cave			14-16	18-20	20-22
Per viti			M12	M16	M18

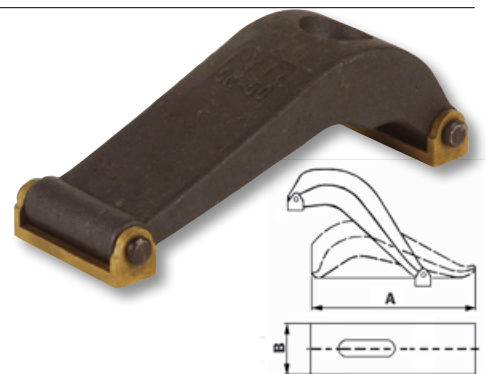

ELEMENTI DI STAFFAGGIO

Materiale: acciaio bonificato R=80 ÷ 90 kg/mm² Esecuzione superficiale: brunitura Classe 8.8

VITI A TESTA MARTELLO COMPLETE DI DADO E RONDELLA

ART. 1174

COD.	d	L	B	A	T	H	Per cava
	M	mm	mm	mm	mm	mm	
04	10	45	30	9,7	17	6	10
05	10	60	30	9,7	17	6	10
06	10	80	35	9,7	17	6	10
07	10	100	45	9,7	17	6	10
08	10	120	55	9,7	17	6	10
09	10	140	45	9,7	17	6	10
10	10	160	45	9,7	17	6	10
11	12	50	30	11,7	20	7	12
12	12	60	35	11,7	20	7	12
13	12	80	40	11,7	20	7	12
14	12	100	45	11,7	20	7	12
15	12	115	45	11,7	20	7	12
16	12	125	55	11,7	20	7	12
17	12	145	55	11,7	20	7	12
18	12	175	55	11,7	20	7	12
19	12	205	55	11,7	20	7	12
20	14	60	35	13,7	23	9	14
21	14	70	40	13,7	23	9	14
22	14	80	45	13,7	23	9	14
23	14	100	45	13,7	23	9	14
24	14	120	55	13,7	23	9	14
25	14	150	75	13,7	23	9	14
26	14	180	75	13,7	23	9	14
27	14	200	65	13,7	23	9	14
28	14	240	80	13,7	23	9	14
29	16	60	40	15,7	25	10	16
30	16	80	45	15,7	25	10	16
31	16	100	45	15,7	25	10	16

ART. 1174

COD.	d	L	B	A	T	H	Per cava
	M	mm	mm	mm	mm	mm	
32	16	120	55	15,7	25	10	16
33	16	160	65	15,7	25	10	16
34	16	180	75	15,7	25	10	16
35	16	210	75	15,7	25	10	16
36	16	240	75	15,7	25	10	16
37	18	80	45	17,7	30	10,5	18
38	18	100	45	17,7	30	10,5	18
39	18	120	55	17,7	30	10,5	18
40	18	160	65	17,7	30	10,5	18
41	18	180	65	17,7	30	10,5	18
42	18	210	65	17,7	30	10,5	18
43	18	240	65	17,7	30	10,5	18
44	20	80	35	19,7	32	12	20
45	20	100	55	19,7	32	12	20
46	20	120	55	19,7	32	12	20
47	20	150	75	19,7	32	12	20
48	20	180	70	19,7	32	12	20
49	20	210	70	19,7	32	12	20
50	20	240	75	19,7	32	12	20
51	22	130	80	21,7	35	14,5	22
52	22	210	80	21,7	35	14,5	22
53	22	265	80	21,7	35	14,5	22
54	22	315	80	21,7	35	14,5	22
55	24	130	70	23,7	40	16	24
56	24	210	70	23,7	40	16	24
57	24	265	80	23,7	40	16	24
58	24	310	80	23,7	40	16	24

Precisione secondo: Norme DIN 787

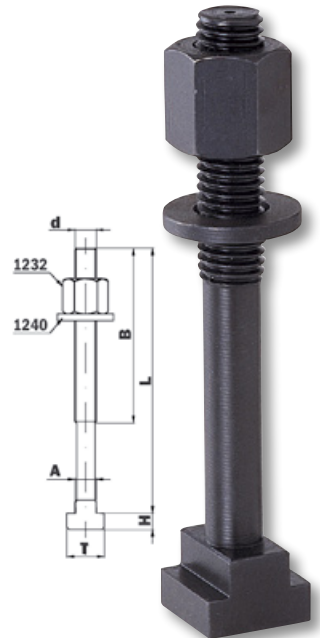

TIRANTI FILETTATI PER DADI A "T" COMPLETI DI DADO E RONDELLA

ART. 1251

COD.		01	02	03	04	05	06	07	08	09	10	11	12	13
D	M	12	12	12	12	12	12	14	14	14	14	14	14	16
L	mm	75	95	115	135	165	215	65	96	115	135	165	215	85
A	mm	15	15	15	15	15	15	15	15	15	15	15	15	20
B	mm	35	55	60	70	80	100	35	45	70	70	90	90	45
C	mm	60	80	100	120	150	200	50	80	100	120	150	200	65
COD.		14	15	16	17	18	19	20	21	22	23	24	25	26
D	M	16	16	16	16	16	18	18	18	18	18	18	18	20
L	mm	120	140	170	220	245	110	140	170	220	245	270	115	145
A	mm	20	20	20	20	20	20	20	20	20	20	20	28	28
B	mm	60	70	80	90	100	50	70	90	120	100	120	50	70
C	mm	100	120	150	200	225	90	120	150	200	225	250	87	117
COD.		27	28	29	30	31	32	33	34	35	36	37		
D	M	20	20	20	22	22	22	22	24	24	24	24		
L	mm	175	225	275	150	230	280	330	155	235	285	335		
A	mm	28	28	28	30	30	30	30	35	35	35	35		
B	mm	90	115	115	60	70	115	80	105	140	105			
C	mm	147	191	247	120	200	210	300	120	200	250	300		

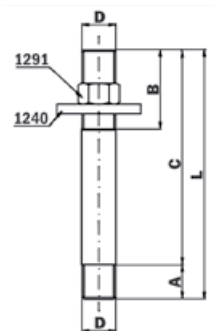

DADI A "T" PER SCANALATURE DI MACCHINE UTENSILI

ART. 1310

COD.		01	02	03	04	05	06	07	08	09
Filetto	M	10	12	14	16	18	20	22	24	8
A	mm	18	22	25	28	32	36	40	44	15
B	mm	14	16	18	20	24	28	32	36	12
C	mm	7	8	9	10	12	14	16	18	6
D	mm	11,7	13,7	15,7	17,7	19,7	21,7	23,7	27,7	9,7
Per cava		12	14	16	18	20	22	24	28	10

Precisione secondo: Norme DIN 508

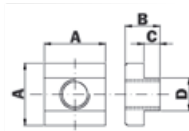

ELEMENTI DI STAFFAGGIO

 Materiale: acciaio bonificato R=80 ÷ 90 kg/mm² Esecuzione superficiale: brunitura Classe 8.8

DADI A "T" NON FORATI, PER SCANALATURE DI MACCHINE UTENSILI
ART. 1311

COD.		01	02	03	04	05	06	07	08	09
A	mm	15	18	22	25	28	32	36	40	44
B	mm	12	14	16	18	20	24	28	32	36
C	mm	6	7	8	9	10	12	14	16	18
D	mm	9,7	11,7	13,7	15,7	17,7	19,7	21,7	23,7	27,7
Per cava		10	12	14	16	18	20	22	24	28

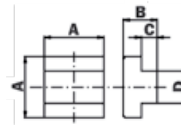
DADI A "T" LUNGHEZZA DOPPIA, PER SCANALATURE DI MACCHINE UTENSILI
ART. 1312

COD.		01	02	03	04	05	06	07	08	09
Filetto	M	8	10	12	14	16	18	20	22	24
A	mm	15	18	22	25	28	32	36	40	44
B	mm	12	14	16	18	20	24	28	32	36
C	mm	6	7	8	9	10	12	14	16	18
D	mm	9,7	11,7	13,7	15,7	17,7	19,7	21,7	23,7	27,7
Per cava		10	12	14	16	18	20	22	24	28

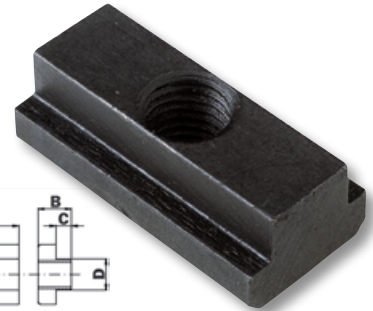
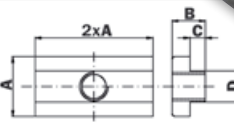
DADI A "T" FORMA ROMBOIDALE, PER SCANALATURE DI MACCHINE UTENSILI
ART. 1313

COD.		01	02	03	04	05	06	07	08	09
Filetto	M	8	10	12	14	16	18	20	22	24
A	mm	15	18	22	25	28	32	36	40	44
B	mm	12	14	16	18	20	24	28	32	36
C	mm	6	7	8	9	10	12	14	16	18
D	mm	9,7	11,7	13,7	15,7	17,7	19,7	21,7	23,7	27,7
Per cava		10	12	14	16	18	20	22	24	28

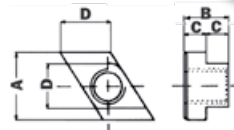
DADI DI MANOVRA CON RONDELLA
ART. 1233

COD.		01	02	03	04	05	06	07	08	09
Filetto	M	8	10	12	14	16	18	20	22	24
C	mm	13	17	19	22	24	27	30	32	36
E	mm	15	19,6	21,9	25,4	27,7	31,2	34,6	37	41,5
H	mm	12	15	18	21	24	27	30	33	36
S	mm	3,5	4	4	4,5	5	5	6	6	6
D	mm	18	22	25	28	31	34	37	40	45

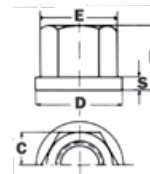

Precisione secondo: Norme DIN 6331

DADI BASSI
ART. 1291

COD.		01	02	03	04	05	06	07
Filetto	M	12	14	16	18	20	22	24
S	mm	19	22	24	27	30	32	36
E	mm	21,5	25	27,5	31	34,5	37	41,5
H	mm	12	14	16	18	20	22	24

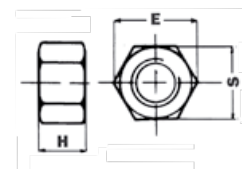
MANICOTTI DI GIUNZIONE
ART. 1301

COD.		01	02	03	04	05	06	07	08	09
Filetto	M	12	14	16	18	20	22	24	8	10
S	mm	19	22	24	27	30	32	36	14	17
E	mm	21,5	25	27,5	31	34,5	37	41,5	16	19,5
H	mm	30	35	40	45	50	55	60	22	24

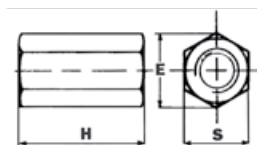

ELEMENTI DI STAFFAGGIO

Materiale: acciaio bonificato R=80 ÷ 90 kg/mm² Esecuzione superficiale: brunitura Classe 8.8

DADI DI MANOVRA

ART. 1232

COD.		01	02	03	04	05	06	07	08	09
Filetto	M	8	10	12	14	16	18	20	22	24
S	mm	13	17	19	22	24	27	30	32	36
E	mm	15	19,6	21,9	25,4	27,7	31,2	34,6	37	41,5
H	mm	12	15	18	21	24	27	30	32	36

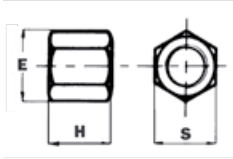

RONDELLE FORMA CONVESSA

ART. 1243

COD.		01	02	03	04	05	06	07	08
D	mm	10,5	13	15	17	19	21	23	25
E	mm	21	24	28	30	30	36	36	44
H	mm	4	4,6	5	5,3	6,2	6,3	7,5	8,2

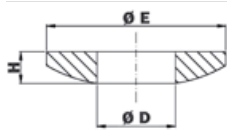

Precisione secondo: Norme DIN 6319C

RONDELLE FORMA CONCAVA

ART. 1244

COD.		01	02	03	04	05	06	07	08
D	mm	10,5	13	15	17	19	21	26	28
E	mm	21	24	28	30	33	36	40	44
H	mm	4,2	5	5,6	6,2	6,2	7	8,5	9,5

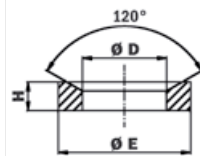

Precisione secondo: Norme DIN 6319D

ELEMENTI DI STAFFAGGIO

Materiale: acciaio bonificato R=80 ÷ 90 kg/mm² Esecuzione superficiale: brunitura

RONDELLE ALTE, TORNITE

ART. 1321

COD.		01	02	03	04	05	06	07
D	mm	13	15	17	19	21	23	25
E	mm	40	45	50	50	50	50	55
H	mm	8	10	10	10	12	12	12



RONDELLE TORNITE

ART. 1242

COD.		01	02	03	04	05	06	07
Per vite	M	10	12	14	16	18	20	8
D	mm	10,5	13	15	17	19	21	8,2
E	mm	25	30	35	40	45	45	25
H	mm	4	5	6	6	7	7	4,5



RONDELLE AD ALTA RESISTENZA

ART. 1240

COD.		01	02	03	04	05	06	07
D	mm	13	15	17	19	21	23	25
E	mm	24	28	30	34	36	40	44
H	mm	3	4	4	4	4	4	4

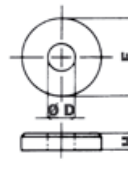

ELEMENTI DI STAFFAGGIO

Materiale: acciaio bonificato R=80 ÷ 90 kg/mm² Esecuzione superficiale: brunitura Classe 8.8

VITI PER TORRETTA TORNI

ART. 1331

COD.	01	02	03	04	05	06	07	08	09
Ø filettatura	M8	M10	M12	M14	M16	3/8"	7/16"	1/2"	9/16"



RASTRELLIERE PER SERIE BULLONI CON TESTA MARTELLO
ART. 1162.01
Composizione:
ART.

1242.01	Rondelle	14 pz
1174.04	Viti TM	2 pz
1174.05	Viti TM	2 pz
1174.06	Viti TM	2 pz
1174.07	Viti TM	2 pz
1174.08	Viti TM	2 pz
1174.09	Viti TM	2 pz
1174.10	Viti TM	2 pz

ART. 1162.02
Composizione:
ART.

1242.02	Rondelle	18 pz
1174.11	Viti TM	2 pz
1174.12	Viti TM	2 pz
1174.13	Viti TM	2 pz
1174.14	Viti TM	2 pz
1174.15	Viti TM	2 pz
1174.16	Viti TM	2 pz
1174.17	Viti TM	2 pz
1174.18	Viti TM	2 pz
1174.19	Viti TM	2 pz

ART. 1162.03
Composizione:
ART.

1242.03	Rondelle	18 pz
1174.20	Viti TM	2 pz
1174.21	Viti TM	2 pz
1174.22	Viti TM	2 pz
1174.23	Viti TM	2 pz
1174.24	Viti TM	2 pz
1174.25	Viti TM	2 pz
1174.26	Viti TM	2 pz
1174.27	Viti TM	2 pz
1174.28	Viti TM	2 pz

ART. 1162.04
Composizione:
ART.

1242.04	Rondelle	16 pz
1174.29	Viti TM	2 pz
1174.30	Viti TM	2 pz
1174.31	Viti TM	2 pz
1174.32	Viti TM	2 pz
1174.33	Viti TM	2 pz
1174.34	Viti TM	2 pz
1174.35	Viti TM	2 pz
1174.36	Viti TM	2 pz

ART. 1162.05
Composizione:
ART.

1242.05	Rondelle	14 pz
1174.37	Viti TM	2 pz
1174.38	Viti TM	2 pz
1174.39	Viti TM	2 pz
1174.40	Viti TM	2 pz
1174.41	Viti TM	2 pz
1174.42	Viti TM	2 pz
1174.43	Viti TM	2 pz

ART. 1162.06
Composizione:
ART.

1242.06	Rondelle	14 pz
1174.44	Viti TM	2 pz
1174.45	Viti TM	2 pz
1174.46	Viti TM	2 pz
1174.47	Viti TM	2 pz
1174.48	Viti TM	2 pz
1174.49	Viti TM	2 pz
1174.50	Viti TM	2 pz

CASSETTE ASSORTIMENTI ATTREZZI DI FISSAGGIO PER MACCHINE UTENSILI
ART. 1169.01
Composizione:
ART.

1021.02	Appoggi	4 pz
1021.03	Appoggi	4 pz
1061.04	Staffe	4 pz
1041.04	Staffe	4 pz
1174.12	Viti TM	2 pz
1174.14	Viti TM	4 pz
1174.16	Viti TM	4 pz
1251.03	Tiranti	4 pz
1232.03	Dadi alti	6 pz
1301.01	Manicotti	4 pz
1242.02	Rondelle	6 pz
1310.01	Dadi a T	4 pz

ART. 1169.02
Composizione:
ART.

1021.02	Appoggi	4 pz
1021.03	Appoggi	4 pz
1061.04	Staffe	4 pz
1041.04	Staffe	4 pz
1174.20	Viti TM	2 pz
1174.22	Viti TM	4 pz
1174.24	Viti TM	4 pz
1251.09	Tiranti	4 pz
1232.04	Dadi alti	6 pz
1301.02	Manicotti	4 pz
1242.03	Rondelle	6 pz
1310.02	Dadi a T	4 pz

ART. 1169.03
Composizione:
ART.

1021.02	Appoggi	4 pz
1021.03	Appoggi	4 pz
1061.05	Staffe	4 pz
1041.06	Staffe	4 pz
1174.30	Viti TM	2 pz
1174.32	Viti TM	4 pz
1174.34	Viti TM	4 pz
1251.15	Tiranti	4 pz
1232.05	Dadi alti	6 pz
1301.03	Manicotti	4 pz
1242.04	Rondelle	6 pz
1310.03	Dadi a T	4 pz

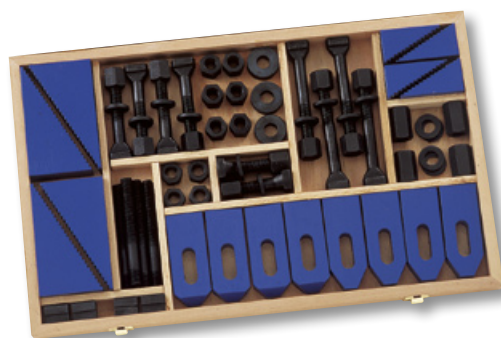
ELEMENTI DI STAFFAGGIO

 Materiale: acciaio R=80 ÷ 90 kg/mm² Esecuzione superficiale: brunitura

CHIAVI DI SICUREZZA BREVETTATE PER AUTOCENTRANTI
ART. 1329

COD.		01	02	03	04	05	06	07	08
Quadro	mm	6	7	8	9	10	11	12	13
COD.		09	10	11	12	13	14	15	16
Quadro	mm	14	15	16	17	18	19	20	22

CHIAVI DI SICUREZZA BREVETTATE PER PIATTAFORME
ART. 1330

COD.		01	02	03	04	05	06	07
Quadro	mm	9	10	11	12	13	14	15
COD.		08	09	10	11	12	13	
Quadro	mm	16	17	18	19	20	22	



ELEMENTI DI STAFFAGGIO

Materiale: acciaio R=80 ÷ 90 kg/mm² Esecuzione superficiale: brunitura

CHIAVI PER TORRETTE TORNI

ART. 1332

COD.		01	02	03	04
Quadro	mm	10	12	14	16

CHIAVI PER MANDRINI AUTOCENTRANTI TORNI

ART. 1334

COD.		01	02	03	04	05
Quadro	mm	10	12	13	14	15

CHIAVI PER PIATTAFORME TORNI

ART. 1335

COD.		01	02	03	04	05	06	07	08	09	10	11
Quadro	mm	8	9	10	11	12	13	14	15	16	17	18

CHIAVI A PIPA

ART. 1336

COD.		01	02	03	04
Esagono	mm	12	14	17	19

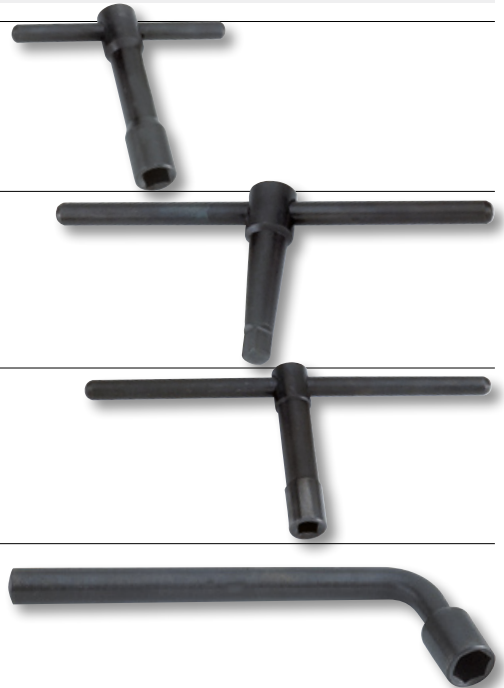

BARRE FILETATE

LUNGHEZZA 1 m – CAMPO DI TOLLERANZA FILETTATURA 7g

ART. 1253 ACCIAIO 8.8

ART. 1254 ACCIAIO 10.9

COD.	01	02	03	04	05	06	07	08	09	10	11	12
Filetto M	6	8	10	12	14	16	18	20	22	24	27	30



1253 – 1254

RULLATE – ACCIAIO INOX AMAGNETICO AISI 304-A2 – LUNGHEZZA 1 m – CAMPO DI TOLLERANZA FILETTATURA 6g

ART. 1200

COD.	01	02	03	04	05	06	07	08	09	10	11	12	13	14	15
Filetto M	3	4	5	6	8	10	12	14	16	18	20	22	24	27	30



RULLATE – ACCIAIO INOX MAGNETICO AISI 316-A4 – LUNGHEZZA 1 m – CAMPO DI TOLLERANZA FILETTATURA 6g

ART. 1300

COD.	01	02	03	04	05	06	07	08	09	10	11	12	13	14
Filetto M	4	5	6	8	10	12	14	16	18	20	22	24	27	30



RULLATE – OTTONE – LUNGHEZZA 1 m – CAMPO DI TOLLERANZA FILETTATURA 7g

ART. 1400

COD.	01	02	03	04	05	06	07	08	09	10	11	12	13
Filetto M	3	4	5	6	8	10	12	14	16	18	20	22	24



RULLATE – FERRO 6S – LUNGHEZZA 1 m – CAMPO DI TOLLERANZA FILETTATURA 7g

ART. 1110

COD.	01	02	03	04	05	06	07	08	09	10	11	12	13	14	15
Filetto M	3	4	5	6	8	10	12	14	16	18	20	22	24	27	30



RULLATE – FERRO ZINCATO Elettroliticamente – LUNGHEZZA 1 m – CAMPO DI TOLLERANZA FILETTATURA 7g

ART. 1100

COD.	01	02	03	04	05	06	07	08	09	10	11	12	13	14	15
Filetto M	3	4	5	6	8	10	12	14	16	18	20	22	24	27	30

